



WWW.NOVOTRANSZ.HU

NOVOTRANSZ

Mert emelni kell...



MÁGNESES MEGOLDÁSOK EMELÉS • BEFOGÁS • TARTÁS





Teheremelő mágnesek

A teheremelő mágnesek tökéletes emelőeszközök mindenkinek, akinek gyorsan és biztonságosan kell dolgoznia. Előnyök sokasága szól használatuk mellett, mindenhol, ahol megfogási lehetőség nélkül kell terheket tartani. Az anyagraktárban, szállításban, a készülékgyártásban, gépek be- és kirakodáskor.

Különböző típusok és műszaki koncepciók széles választékát kínáljuk, széles körben használható standard termékektől egészen az Ön egyedi alkalmazásához testreszabott speciális mágnesekig.

A teheremelő mágnesek kiválasztásakor vegye figyelembe a katalógus 40. oldalától kezdődően található műszaki információkat.

A tartóerőkre vonatkozó összes adatot a teheremelő mágnesek vizsgálatára vonatkozó EN 13155 szabvány alapján határoztuk meg, alacsony széntartalmú acélból készült, megfelelő vastagságú és 0,1/500 mm értéknel kisebb síkbeli eltérést mutató tesztlemezzel.

Speciális kezelési problémák esetén szívesen nyújtunk Önnek tanácsadást.



5 - 10. oldal

Permanens emelőmágnesek



11 - 12. oldal

Vízszintes-függőleges rendszerek



13 - 15. oldal

Permanens mágneses kis emelőgerendák



18 - 27. oldal

Permanens emelőmágnesek



28 - 29. oldal

Elektromos-permanens emelőmágnesek



32 - 35. oldal

Elektromos-permanens emelőmágnesek MCF vezérléssel

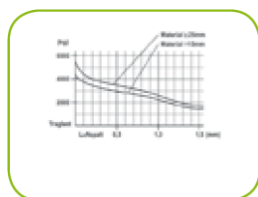

40 - 45. oldal

Műszaki alapok, segítség a teheremelő mágnes kiválasztáshoz, FX terhelési táblázatok



46 - 47. oldal

MBX mágneses befogótömbök

Az FX-Lift termékcsaládot a felhasználói igények alapján fejlesztettük ki



IH permanens emelőmágnesek



Az FX alapkészülék lapos- és köranyaghoz alkalmas



FX-R - akkor alkalmas, ha többnyire kerek és/vagy forró anyagot kell emelni



FX-P - ha 12 mm alatti vastagságú lemezeket és csöveket kell emelni - a megfelelő eszköz lézervágó berendezéshez



FX-V - speciálisan profilokhoz, gerendákhoz és forró alkatrészekhez 150°C/100%



FX-HV - speciálisan a vízszintes és függőleges szállításhoz



FX-KT - speciálisan középső kivágással rendelkező munkadarabokhoz



FX-LT - könnyű emelőgerenda 2-ágú lánccal lemezekhez és központi kivágással rendelkező munkadarabokhoz



Elektromos-permanens emelőmágnesek



FXE50 - 4 mm-nél vastagabb lemezekhez és kis légrésű munkadarabokhoz



FXE-L 50+ - hosszú kivitel megerősített mágneses rendszerrel csövekhez, gerendákhoz és csikokhoz



FXE 80 - 8 mm-nél vastagabb lemezek emelésére; tömör alkatrészekhez középső légréssel



FXE-100 - durva lemezekhez, kovácsolt darabokhoz, öntvény tömbökhöz



FXE-R - kör- és laposanyaghoz, rétegenként is



FXE-Z - speciális lemágnesezési ciklussal



FXE-T - elektromos-permanens mágneses emelőgerendák lemezekhez



FXE-M - moduláris rendszer emelőgerendák kialakításához vagy pick & place rendszerekhez

NOVOTRA
Mert emelni kell...

Az FX teheremelő mágnesek képviselik az új, innovatív terméket a mágneses emeléstechika területén. Egymágneses rendszerrel tartalmaznak, amely nagy energiájú félkörív csésze alakú mágnesekből állnak, amelyek mindössze 90° kapcsolási úttal teljes mértékben aktiválhatók, valamint teljesen visszacsapásmentes és önfékező módon és működnek.

A tömör, golyóscsapágyozott kapcsolótengelyen a rászertelt félkörív csésze alakú mágnesekkel nincs kapcsolási veszteség belső rövidzárlat miatt, és teljes hosszában, hegesztések vagy elvékonyított átmenetek, valamint a tömbmágnesek számára készült bemarások nélkül, egy darabból készülhet, ami szinte tönkretételenné teszi.

Az egyedülálló, szabadalmaztatott felépítés a félkör csésze alakú mágnesekkel és a mágneses rendszer belső légrésének csökkentése lényegesen jobb teljesítményt biztosít ugyanolyan mennyiségű mágneses anyag esetén - ez csökkenti a költségeket és védi a környezetet.



Zöld mágnesek a modern ipar számára - Made in Germany

Gefördert durch:
 Bundesministerium
für Wirtschaft
und Energie
aufgrund eines Beschlusses
des Deutschen Bundestages



Az FX modellsorozat exkluzív előnyei

FX - Gazdaságosság szempontjából helyes döntés

- Made in Germany
- Megfelel a CE/EN 13155 szabványnak, az MRL 2006/42/EGK irányelvnek és azok szerint minősített
- Termék felelősségbiztosítással rendelkezik egy német biztosítónál
- Többnyelvű dokumentáció
- Környezetbarát és jövőbiztos a nagyobb teljesítmény miatt kevesebb SE mágnes anyagfelhasználás mellett
- **3 év garancia**
- **3,5 biztonsági tényező**
- **10 évig garantált alkatrészellátás**
- CAD adatok rendelkezésre állnak
- Egyszerűsített dokumentumkezelés a fokozott munkabiztonság érdekében

FX - Műszakilag helyes döntés

- 100%-ban nikkelezett
- Nagy energiájú, félkör csésze alakú mágnesek
- Csupán 90° kapcsolási út
- Nagy kovácsolt daruszem (SF5)
- Nagy teljesítmény kompakt méretben
- Rövid felvételi és lerakási idő
- A munkadarabot mechanikusan nem befolyásolja
- Nagyon masszív kapcsolótengely
- Visszacsapásmentes, egykezes működtetés
- Lapos- és köranyaghoz alkalmas
- Növelt biztonság a legegyszerűbb kezelés miatt

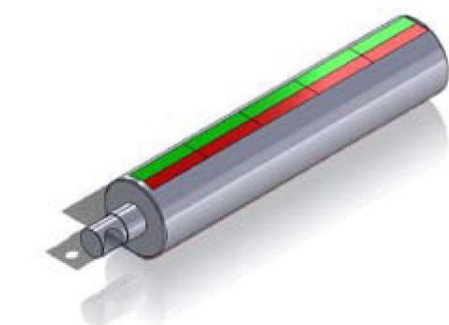
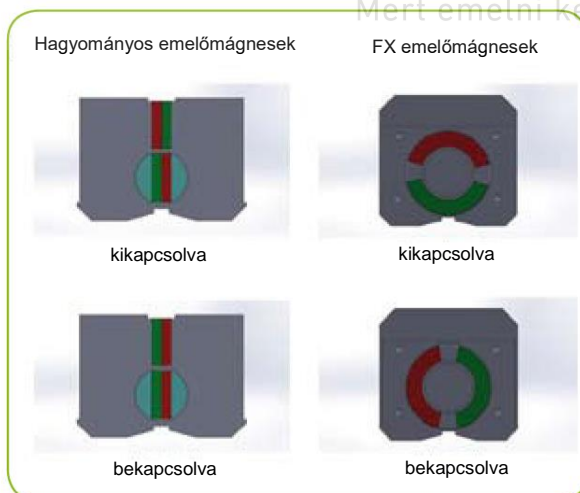
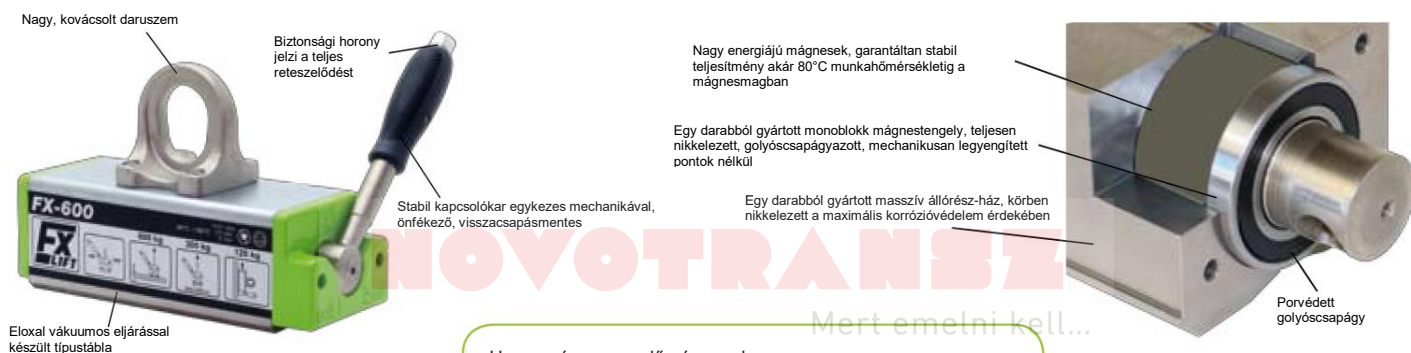

Hagyományos emelőmágnesek
Kimart vagy hegesztett kapcsolótengely beszerelt mágnesekkel, 180° elméleti kapcsolási út, legyengített vagy hegesztett tengely, 3 légrés

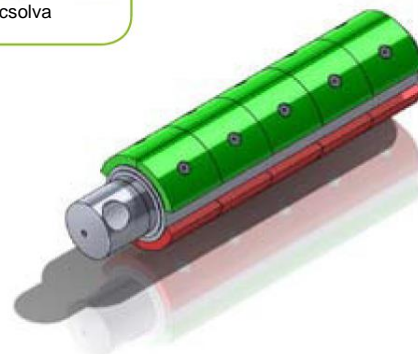

FX emelőmágnesek
Tömör kapcsolótengely felcsavarozott mágnesekkel, 90° elméleti kapcsolási út, extrém robusztus, csak egy légrés

A standard kivitelű FX emelőmágnesek meggyőzően széles alkalmazási területen használhatók. Az FX nagy légrésnél, valamint vékony lapos- és köranyagok esetében is jó eredményeket ér el kompakt méretben és csekély önsúllyal. A készüléket nagyon robusztus kivitel és nagyon jó ár-érték arány jellemzi.

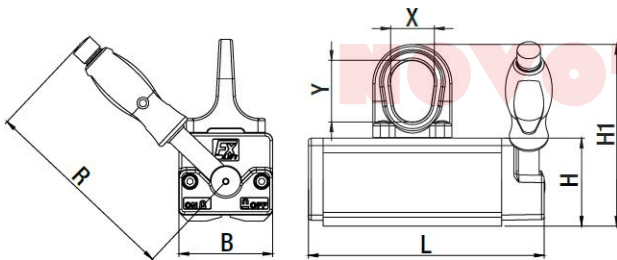
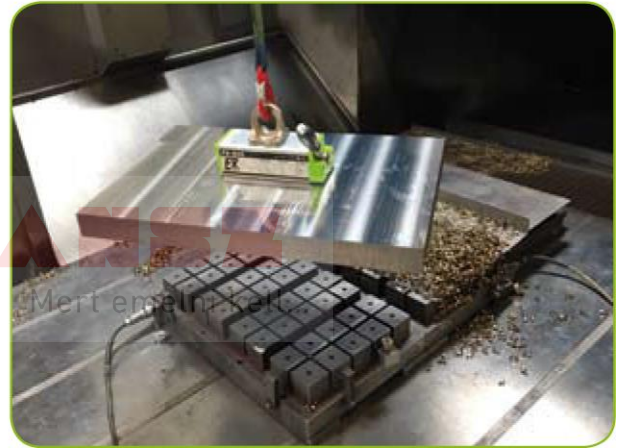

Modell	Cikkszám	Max. jav. teherbírás		Max. teherb. (mm) vastagság felett	Méret (mm)						Súly (kg)
		lapos	kör		L	B	H	H1	R	X/Y	
FX-150	1101 0150	150 kg	Ø50-200 mm 75 kg	8	161	64	60	124	136	30/42	3,6
FX-300	1101 0300	300 kg	Ø50-300 mm 150 kg	15	205	87	78	158	190	42/53	8,4
FX-600	1101 0600	600 kg	Ø80-400 mm 300 kg	20	288	112	94	189	228	51/62	19
FX-1000	1101 1000	1000 kg	Ø100-450 mm 500 kg	25	361	152	120	240	261	60/76	42
FX-2000	1101 2000	2000 kg	Ø120-600 mm 1000 kg	50	472	228	169	313	409	68/89	115
FX-3000	1101 3000	3000 kg	Ø250-600 mm 1500 kg	50	648	228	169	313	534	68/89	166

3,5 biztonsági tényező/bevizsgálási eljárás EN 13155 szerint
Max. üzemi hőmérséklet 80°C • Teherbírás táblázatok és biztonsági információk a 40. oldaltól

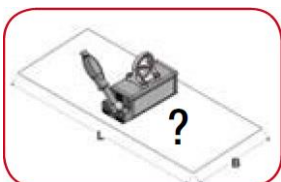

Teherbírás táblázatok és biztonsági információk a 40. oldaltól

FX-R Permanens emelőmágnesek speciálisan köranyaghoz

Az FX-R a köranyagok emelésére szolgáló teheremelő mágnes modellsorozat. A mély, lapos szögű prizma gondoskodik a teher biztonságos elhelyezkedéséről és a mágneses mezőt mélyen bevezeti az anyagba. A mágneses rendszer a teljes átmérő tartományban könnyen kapcsolható és a kar nem csapódik vissza; az átfogó prizma megakadályozza a teher elfordulás miatti leválását.

A laposanyag még csekély anyagvastagság esetén sem jelent problémát az FX-R számára. Forró munkadarabok esetén a mély prizma megvédi a mágnes magját a túlmelegedéstől.

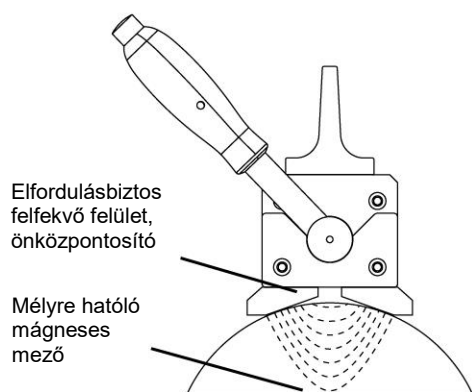

Mert emelni kell...

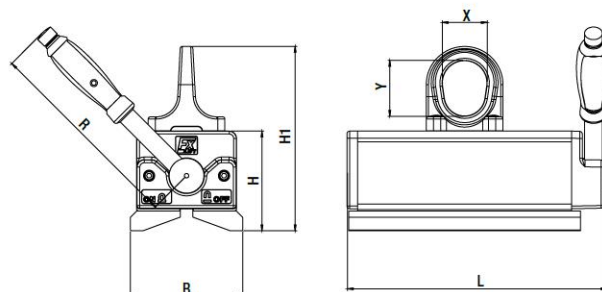

Modell	Cikkszám	Max. jav. teherbírás		Max. teherb. (mm) vastagság felett	Méret (mm)							Súly (kg)
		lapos	kör		L	B	H	H1	R	X/Y		
FX-R100	1101 0101	100	Ø 25-150 mm 100 kg	8	161	70	68	132	136	30/42	4	
FX-R225	1101 0221	225	Ø 50-205 mm 225 kg	10	205	98	90	170	190	42/53	9,5	
FX-R450	1101 0451	450	Ø 50-270 mm 450 kg	20	288	126	112	207	228	51/62	22	
FX-R750	1101 0751	750	Ø 70-370 mm 750 kg	20	361	170	142	262	261	60/76	49	
FX-R1200	1101 1201	1200	Ø 120-560 mm 1200 kg	40	472	248	190	334	409	68/89	127	
FX-R1800	1101 1801	1800	Ø 120-560 mm 1800 kg	40	648	248	190	334	534	68/89	182	

3,5 biztonsági tényező/bevizsgálási eljárás EN 13155 szerint
Max. üzemi hőmérséklet 80°C • Teherbírás táblázatok és biztonsági információk a 40. oldaltól

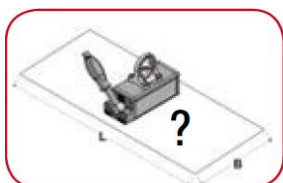

Teherbírás táblázatok és biztonsági információk a 40. oldaltól

FX-P Permanens teheremelő mágnesek speciálisan vékony lemezekhez és csövekhez

Az FX-P a teheremelő mágnes modellsorozat vékonyabb lemezek, csövek és rudak professzionális emelésére és mozgatására szolgál. A speciális mágnes konfiguráció és az FX-P prizma alakú pólusának kombinációja maximális fluxussűrűséget biztosít kis anyagvastagság esetén.

Az FX-P köranyagon jól pozícionálható és könnyen kezelhető.



NOVOTRA

Megemelési kell.

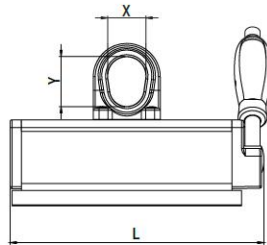
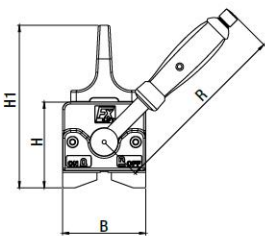

Vékony lemezekhez

Modell	Max. teherbírás lemezeken és négyszögletes zártprofilokon						LxB max.	Csövek és rudak	
	3mm	4mm	6mm	8mm	10mm	15mm		Ø kg	L Ømm
FX-P170	50	80	120	170	170	170	2000x1250	150	30-105
FX-P330	70	100	160	300	330	330	2500x1250	300	40-160
FX-P650	100	160	200	450	530	650	3000x1500	550	60-210

Modell	Cikkszám	Max. jav. teherbírás (kg)		Max. teherbírás (mm) vastagság felett	Méret (mm)						Súly (kg)
		lapos	kör		L	B	H	H1	R	X/Y	
FX-P170	1101 0172	170 kg	Ø 30-105 mm 150 kg	8	195	64	70	134	136	30/42	5,1
FX-P330	1101 0332	330 kg	Ø 40-160 mm 300 kg	10	265	87	90	170	190	42/53	12,4
FX-P650	1101 0652	650 kg	Ø 60-210 mm 550 kg	20	352	112	108	203	228	51/62	26

3,5 biztonsági tényező/bevizsgálási eljárás EN 13155 szerint
Max. üzemi hőmérséklet 80°C • Teherbírás táblázatok és biztonsági információk a 40. oldaltól

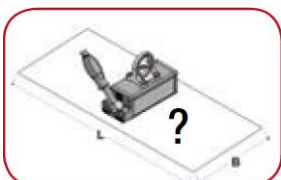

Teherbírás táblázatok és biztonsági információk a 40. oldaltól

FX-V Permanens emelőmágnesek 90° prizmával gerendákhoz, profilokhoz és forró alkatrészekhez

Az FX-V emelőmágneseket speciálisan az acél-, hajó- és tartálygyártás alkalmazási területeire fejlesztettük ki. Hosszú, keskeny felépítésűek gerendák és a profilok felvételéhez - a gerenda belső felületén is -, és már viszonylag kis anyagvastagság esetén elérik maximális tartóerejüket, így vékony lemezek is biztonságosan emelhetők. A 90° prizmának köszönhetően szögprofilok biztonságosan felvehetőek vagy munkadarabok át is fordíthatók. Forró lángvágott munkadarabok esetén a mély prizma védi a beépített mágneseket a túlmelegedéstől.

Az FX-V, mint az össze további FX modell teljesen nikkelezett mágnesestesteket tartalmaz és nagyon jó teszteredményeket nyújt érdes felületeken is. Az FX-V ezen felül stabil, könnyű járású egykezes kapcsolással rendelkezik.



150°C/100%

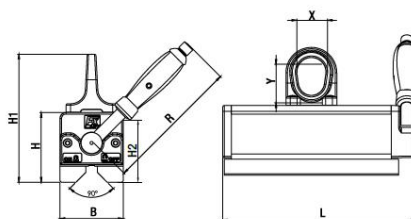

Modell	Cikkszám	Max. jav. teherbírás (kg)		Max. teherb. (mm) vastagság felett	Méret (mm) HH1R					Súly (kg)		
		lapos	kör		L	B	H	H1	R		X/Y	
FX-V200	1101 0203	200 kg	Ø 20-50 mm 100 kg	120 kg	10	195	64	77	141	134	30/42	5,5
FX-V400	1101 0403	400 kg	Ø 25-60 mm 200 kg	250 kg	15	265	87	96	176	188	42/53	13
FX-V800	1101 0803	800 kg	Ø 35-75 mm 300 kg	400 kg	20	352	112	115	210	228	51/62	28

3,5 biztonsági tényező/bevizsgálási eljárás EN 13155 szerint
Max. üzemi hőmérséklet 150°C • Teherbírás táblázatok és biztonsági információk a 40. oldaltól

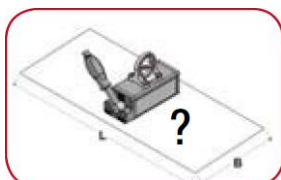

Teherbírás táblázatok és biztonsági információk a 40. oldaltól

FX-HV Vízszintes-függőleges rendszerek

Az FX-HV vízszintes-függőleges rendszer változatos beállítási lehetőségeivel szinte minden igényt kielégít. A teljes magasság és a súlypont bedugható csapok segítségével állítható. A készülék névleges teherbírása 20%-áig az alátámasztó tartó nélkül is használható. Az alátámasztó csapok úgy helyezkednek el, hogy álló kerek munkadarabok felvehető legyenek, ami például a fűrészgép mellett gyakran van szükség.

Ugyancsak alkalmas fekvő tárcsák és lemezek felállítására. A vízszintes mozgathoz a rendszer hátoldalán egy daruszem található.

Az acélszerkezet teljes egészében porszóró és stabil FX emelőmágnes gondoskodik a maximális biztonságról. Egyedi méretek külön érdeklődésre szállíthatók.

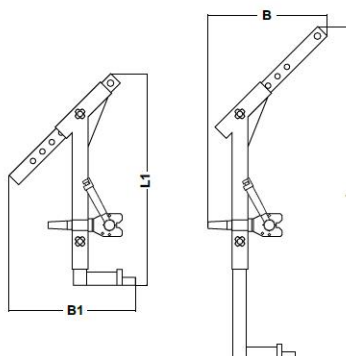

Modell	Cikkszám	Tárcsa Ø (mm)	Laposanyag méret (mm)	Max. teherbírás alátámasztással (kg)	Max. teherbírás alátámasztás nélkül (kg)	Méret (mm)				Súly (kg)
						L	B	L1	B1	
FX-HV 150	1103 0152	150 - 420	1000 x 420	150	30	680	104	680	220	18
FX-HV 200	1103 0202	250 - 750	2000 x 750	200	40	1000	400	715	390	24
FX-HV 400	1103 0402	400 - 1000	2000 x 1000	400	80	1250	450	795	475	31
FX-HV 800	1103 0802	500 - 1200	2500 x 1250	800	160	1500	500	1040	520	70
FX-HV 2000	1103 2002	500 - 1200	2500 x 1250	2000	400	1800	600	1200	650	243
FX-HV 3000	1103 3002	500 - 1200	2500 x 1250	3000	600	1800	600	1200	650	294

Max. üzemi hőmérséklet 80° • Súly mágnessel együtt

Vonszoló daruszem FX teheremelő mágnesekhez

Opcionális vonszoló daruszem FX teheremelő mágnesekhez. Könnyebb alkatrészek függőleges mozgásához az FX emelőmágnesek plusz vonszoló daruszemmel is szállíthatók.



Modell	Cikkszám	Max. vonszolt teher (kg)
FX-150 vonszoló daruszem	8 1101 0001	30
FX-300 vonszoló daruszem	8 1101 0002	60
FX-600 vonszoló daruszem	8 1101 0003	120
FX-1000 vonszoló daruszem	8 1101 0004	200



FX-HV 3000 akár 3.000 kg teherbírásig



FX-HV 200-S egyedi kivitel

FX-LT Permanens mágneses emelőgerenda

Az FX-LT mágneses emelőgerenda a fémlemez-feldolgozók, lézer- és lángvágók igényeihez igazodik. Két FX-V emelőmágnes és egy könnyű távtartó gerenda a kétágú láncfüggesztekkel lemezek gépekre való felrakását és onnan történő levételét, vagy középen kivágott munkadarabok vízszintes felvételét teszi lehetővé. A mágnesek néhány mozdulattal leszerelhetők a gerendáról annak érdekében, hogy ledarabolt munkadarabokat és kis lemezeket csak egy mágnes segítségével emelhessünk.

Szállítási terjedelem:

- 2 teheremelő mágnes
- 2-ágú láncfüggeszték horoggal és daruszemmel
- távtartó gerenda felfüggesztő elemekkel



Gyorsan szétszerelhető egyedi használathoz

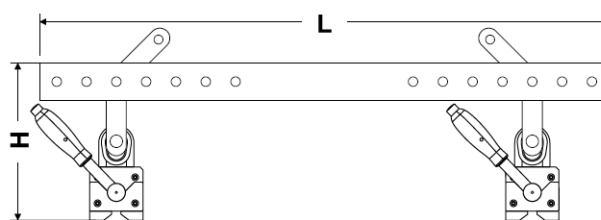

Modell	Cikkszám	2x FX mágneses típus	Max. jav. teherb. (kg)	teherb. (mm) vastagság felett	Max. munkadarab méret (mm)	Méret (mm) L H	Súly (kg)
FX-LT600	1104 0600	FX-P330	600	10	4000 x 1500	1600 270	44
FX-LT700	1104 0700	FX-V400	700	15	5000 x 1500	1600 270	44
FX-LT1000	1104 1000	FX-600	1000	20	5000 x 1500	1600 291	58
FX-LT1400	1104 1400	FX-V800	1400	20	5000 x 2000	1600 360	86
FX-LT3200	1104 3200	FX-2000	3200	50	5000 x 2500	2000 480	305
FX-LT4800	1104 4800	FX-3000	4800	50	5000 x 2500	2000 600	410

FX-LT Permanens mágneses emelőgerenda



Mert emelni kell...

FX-LT600			
Anyagvastagság (mm)	Max méret (mm)		Max. teherbírás (kg)
	L (max)	B (max)	
≥ 3	2000	1000	120
≥ 4	3000	1500	160
≥ 6	3500	1500	250
≥ 8	4000	1500	480
≥ 10	4000	1500	600

FX-LT700			
Anyagvastagság (mm)	Max méret (mm)		Max. teherbírás (kg)
	L (max)	B (max)	
≥ 4	3000	1500	180
≥ 6	3500	1500	260
≥ 8	4000	1500	490
≥ 10	4500	1500	610
≥ 15	5000	1500	700

FX-LT1000			
Anyagvastagság (mm)	Max méret (mm)		Max. teherbírás (kg)
	L (max)	B (max)	
≥ 4	3000	1500	180
≥ 6	3000	1500	250
≥ 8	4000	1500	300
≥ 10	4500	1500	500
≥ 15	4500	1500	820
≥ 20	5000	1500	1000

FX-LT1400			
Anyagvastagság (mm)	Max méret (mm)		Max. teherbírás (kg)
	L (max)	B (max)	
≥ 4	3000	1500	180
≥ 6	3000	2000	350
≥ 8	4000	2000	700
≥ 10	4500	2000	800
≥ 15	5000	2000	1130
≥ 20	5000	2000	1400

FX-LT3200			
Anyagvastagság (mm)	Max méret (mm)		Max. teherbírás (kg)
	L (max)	B (max)	
≥ 15	4000	2000	800
≥ 20	5000	2000	1600
≥ 25	5000	2000	1920
≥ 40	5000	2500	2560
≥ 50	5000	2500	3200

FX-LT4800			
Anyagvastagság (mm)	Max méret (mm)		Max. teherbírás (kg)
	L (max)	B (max)	
≥ 15	5000	2000	1200
≥ 20	5000	2000	2400
≥ 25	5000	2500	2880
≥ 40	5000	2500	3840
≥ 50	5000	2500	4800

FX-KT Kis emelőgerendák

Az FX-KT kis emelőgerendák a fémlemez-feldolgozók, lézer- és lángvágók igényeihez igazodnak. Két FX mágnes és egy állítható kis emelőgerenda teszi lehetővé középső kivágású munkadarabok szállítását. Különösen középen kivágott gyűrűk és hengeres munkadarabok szállíthatók hatékonyan és nagyobb ráfordítás nélkül az FX-KT készülékkel.

A mágnesek néhány mozdulattal leszerelhetők a gerendáról annak érdekében, hogy ledarabolt munkadarabokat és kis lemezeket csak egy mágnes segítségével emelhesünk.



NOVOTRANEX

Mert emelni kell...

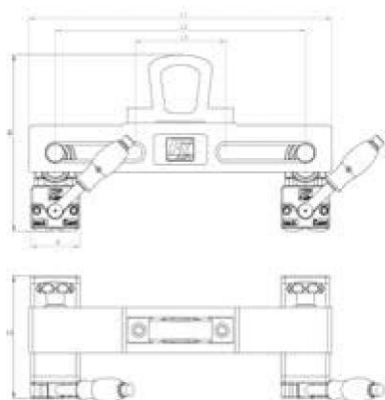

Modell	Cikkszám	Max. jav. (kg)	teherb. (mm) vastagság felett	Méret (mm)						Mágnes beállítás belső élek közötti távolság (mm)	Súly (kg)
				L1	L2	L3	B	C	H		
FX-KT 240-260	1105 0240-260	240	8	400	330	120	64	161	233	58-260	15
FX-KT 240-420	1105 0240-420	240	8	560	484	120	64	161	233	58-420	15
FX-KT 240-470	1105 0240-470	240	8	607	537	120	64	161	233	58-470	20
FX-KT 240-540	1105 0240-540	240	8	680	603	120	64	161	233	58-540	22
FX-KT 480-440	1105 0480-440	480	15	650	504	150	87	205	269	65-440	26
FX-KT 480-600	1105 0480-600	480	15	800	690	150	87	205	269	65-600	30
FX-KT 480-800	1105 0480-800	480	15	1000	887	150	87	205	286	65-800	32

Egyedi kivitelű permanens emelőmágnesek

A legkülönbözőbb egyedi pólussarukkal és teheremelő gerendaként szinte minden geometriához gyártunk permanens emelőmágneseket. Gyártunk mágneseket gömbfelületekhez, hosszú pólussarukkal, gyűrűkhöz, perselyekhez és profilokhoz. Minden egyedi teheremelő mágneszt az EN 13155 szabvány és a 2006/42/EGK Gépek irányelv szerint tervezünk, minősítünk és dokumentálunk.





NOVOTRANSE

Mert emelni két...



Elektromos-permanens emelőmágnesek

Az elektromos-permanens emelőmágnes technika a maximális biztonságot tartja szem előtt. A permanens mágnesek megbízhatóságának és az elektromágnesek felhasználóbarát tulajdonságainak előnyeit egy közös koncepció egyesíti. Kábelszakadás vagy áramkimaradás esetén a megemelt teher nem zuhanhat le. Nem kell akkumulátorokat karbantartani, a be- és kikapcsolás nyomógombbal vagy rádió távirányítással működtethető, a polaritás fordítás vezérlés gondoskodik a mágnesek biztonságos leválásáról a munkadarabról. Különböző követelményekhez kínálunk megfelelő megoldásokat.



19 - 27. oldal

Az FXE elektromos-permanens emelőmágnesek a mágnesen elhelyezett vezérléssel rendelkeznek a hálózati feszültséghez való közvetlenül csatlakoztatáshoz – gyors, felhasználóbarát plug & play megoldás akár 7,2 t teherbírásig



22 - 23. oldal

A hosszú, keskeny kivitelű FXE-L mágnes profilgerendák, lécek, csövek és rudak felvételére készültek és 15 mm anyagvastagság felett éri el maximális tartóerejét



28 - 29. oldal

FXE-T mágneses emelőgerenda nagyobb méretek rakodásához. Közvetlenül a készüléken vagy opcionálisan távirányítóval vezérelhető



32 - 34. oldal

Az FXE-M elektromos-permanens emelőmágnes modulokat monoblokk technológiával készülnek és rendkívül stabil kivitelűek

Mert emelni kell...



35. oldal

Az MCF vezérlőegységek egyedi nyomtatott áramkörként és komplett vezérlőszekrény-megoldásként is rendelkezésre állnak. Az MCF vezérlések azaz FXE-M modulokat működtetik



A bemutatott alkalmazási koncepciókon belül az FXE modulok 4 különböző mágneses mező kialakítással készülnek, amelyeket különböző póluskonfigurációk definiálnak. A követelmény-profiltól függően kell kiválasztani a megfelelő pólus kivitel.

50 pólus típus

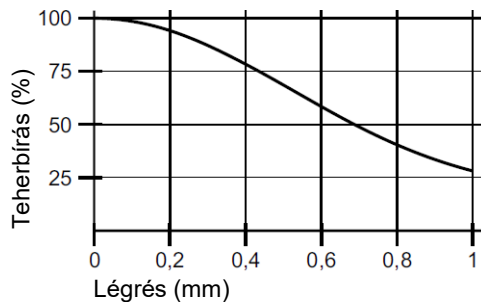
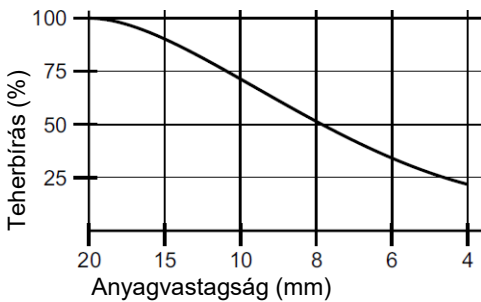

Az 50 pólus típust 4mm-nél vastagabb, sík vagy megmunkált felületű lemezek emelésére terveztük. Az 50 pólus típusú FXE emelőmágnesek névleges értékeit 0,3 mm légrésig érik el. 0 légrés esetén az 50 pólus 3,8 kN tartóerőt ér el.

50+ pólus típus

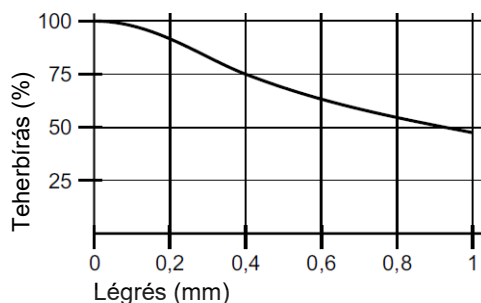
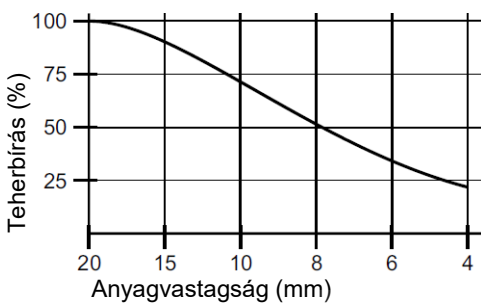

Az 50+ pólus típus megerősített mágneses rendszerrel rendelkezik, ugyanolyan pólusméret mellett, mint az 50 pólus típus. Ezáltal a mágnes rosszabb minőségű felületeken nagyobb tartóerőt fejt ki. Az 50+ pólus típust különösen akkor alkalmazzuk, ha pólushosszabításra van szükség.

0 légrés esetén az 50+ pólus 3,8 kN tartóerőt ér el.

NOVOTRANSZ
Mert emelni kell...

80 pólus típus

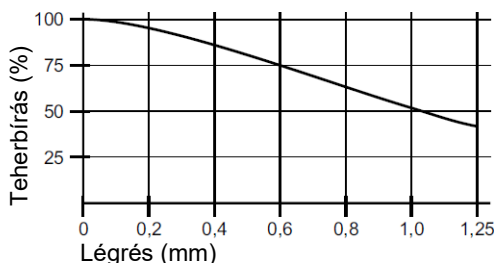
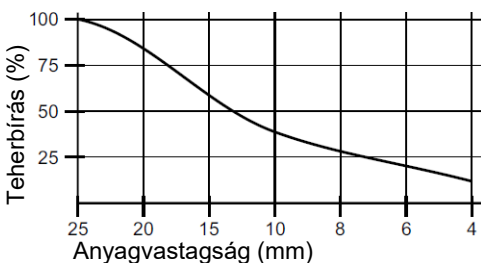

A 80 pólus típust közepes méretű légrésű, 8mm-nél vastagabb lemezekhez, tömör acél munkadarabokhoz és lángvágott elemekhez terveztük. Az 80 pólus típusú FXE emelőmágnesek névleges értékeit 0,4mm légrésig érik el.

0 légrés esetén minden 80 pólus 9 kN tartóerőt ér el.

100 pólus típus

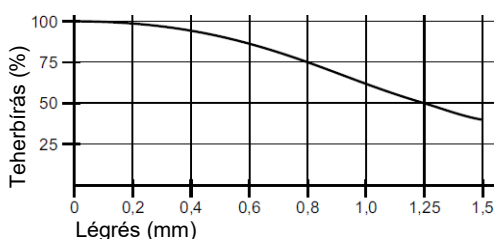
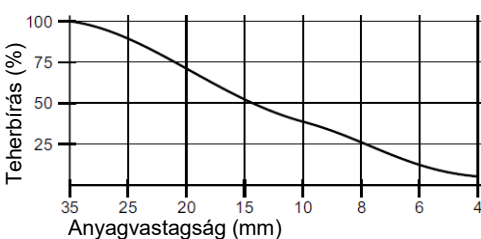

A 100 pólus típust nagyobb légrésű, 12mm-nél vastagabb durva lemezekhez, alakos és kovácsolt munkadarabokhoz terveztük. Az 100 pólus típusú FXE emelőmágnesek névleges értékeit 0,6mm légrésig érik el. 0 légrés esetén minden 100 pólus 14,5 kN tartóerőt ér el.

FXE Elektromos-permanens emelőmágnesek

Az FXE emelőmágnesek professzionális megoldás nyújtanak munkadarabok gyakori átrakásához. Nagyon robusztus felépítésűek és folyamatos használatra készültek. Az elektromos vezérlés lehetővé teszi a kezelő számára, hogy fizikai erőfeszítés nélkül kapcsolja a készüléket, nehezen elérhető helyeken is. A permanens mágneses rendszer gombnyomásra mindössze 0,8 másodperc alatt kapcsol be, és kikapcsoláskor biztonságosan leválik a munkadarabról. Egyszerűen a hálózati feszültségre csatlakoztatható. Így a készülék nagyon kis telepítési ráfordítással üzemkés�. Hálózati áramkimaradás esetén a permanens mágnes megtartja a terhet. Ezért nincs szükséges érzékeny és sok karbantartást igénylő szünetmentes akkumulátorokra. A hagyományos hálózati betáplálású elektromágnesekkel működő darurendszerek gyorsan és egyszerűen átalakíthatók erre a megoldásra. Az FXE emelőmágnesek megfelelnek a legújabb szabványoknak, valamint maximális biztonságot és kényelmes kezelést nyújtanak. 7200 kg teherbírásig terjedő standard típusainkkal szinte minden alkalmazáshoz megfelelő eszközt kínálunk.

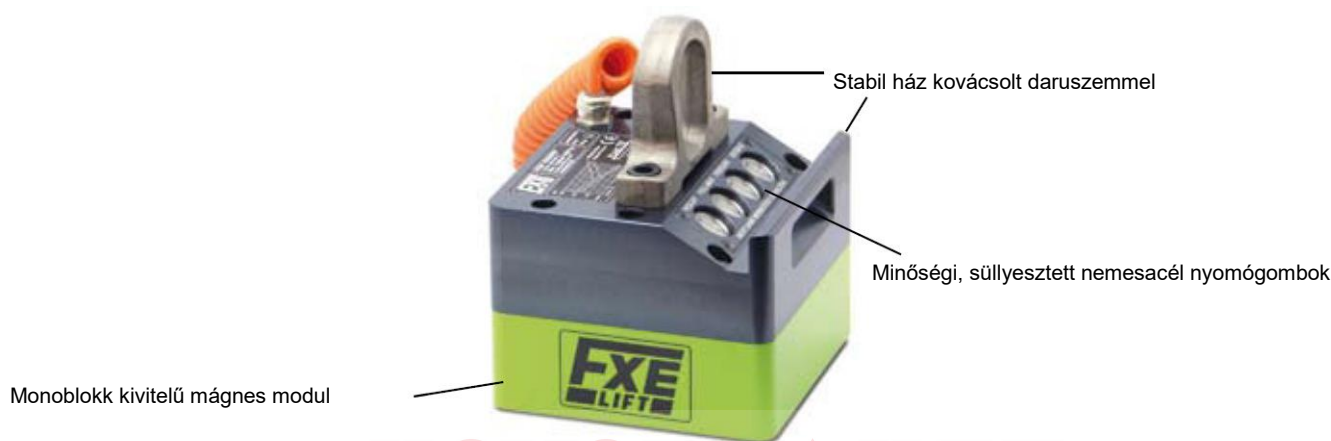

FXE-300/50 • FXE-500/50

Elektromos-permanens teheremelő mágnesek emelni kell...

50 pólus típusal és 300/500 kg maximális teherbírással, amelyet a mágnes 15 mm anyagvastag felett ér el, és kis mágnesesen aktív felületek esetén ajánljuk ezeket a könnyen mozgatható és kezelhető készülékeket sorozatgyártású alkatrészek, darabolt áruk, valamint kis öntött és kovácsolt alkatrészek emelésére.

FXE-300/50			
Max. teherbírás lemezeken és négyszögletes zártprofilokon			
Max méret			
Anyag-/falvastagság	Max. teher	L (max.)	B (max.)
4 mm-től	70 kg	1800	1500
6 mm-től	140 kg	2000	1500
8 mm-től	200 kg	2000	1500
10 mm-től	280 kg	2000	1500
15 mm-től	300 kg	2000	1500

FXE-500/50			
Max. teherbírás lemezeken és négyszögletes zártprofilokon			
Max méret			
Anyag-/falvastagság	Max. teher	L (max.)	B (max.)
4 mm-től	100 kg	1800	1500
6 mm-től	200 kg	2000	1500
8 mm-től	300 kg	2000	1500
10 mm-től	400 kg	2000	1500
15 mm-től	500 kg	2000	1500



Modell	Cikkszám	Max. jav. teherb. (kg)	Méret (mm)			Pólusok száma °N	Pólus típus	Leválasztó erő (kN)	Megfogó felület (mm)	Súly (kg)
			L	B	H					
FXE-300/50	1060 0301	300	164	164	420	4	50	14	116x116	23
FXE-500/50	1060 0501	500	234	164	420	6	50	22	180x116	31

FXE-750/50 • FXE-1100/50 • FXE-1600/50 Elektromos-permanens teheremelő mágnesek

50 pólus típusú és 750/1100/1600 kg maximális teherbírással, amelyet a mágnes 15 mm anyagvastag felett ér el, és kis felületek esetén ajánljuk ezeket a könnyen mozgatható és kezelhető készülékeket lemezek, lézer- és lángvágott elemek, szerszámok és darabolt áruk emelésére.



NOVOTRANS

Mert emelni kell...



FXE-750/50

Max. teherbírás lemezeken és négyszögletes zártprofilokon
Max méret

Anyag-/falvastagság	Max. teher	L (max.)	B (max.)
4 mm-től	150 kg	1800	1500
6 mm-től	250 kg	2000	1500
8 mm-től	400 kg	2000	1500
10 mm-től	600 kg	2000	1500
15 mm-től	750 kg	3000	1500

FXE-1100/50

Max. teherbírás lemezeken és négyszögletes zártprofilokon
Max méret

Anyag-/falvastagság	Max. teher	L (max.)	B (max.)
4 mm-től	200 kg	2000	1500
6 mm-től	370 kg	3000	1500
8 mm-től	600 kg	3000	1500
10 mm-től	900 kg	3000	1500
15 mm-től	1100 kg	3000	1500

FXE-1600/50

Max. teherbírás lemezeken és négyszögletes zártprofilokon
Max méret

Anyag-/falvastagság	Max. teher	L (max.)	B (max.)
4 mm-től	300 kg	3000	1500
6 mm-től	500 kg	3000	1500
8 mm-től	800 kg	3000	1500
10 mm-től	1400 kg	3000	1500
15 mm-től	1600 kg	3000	2000

Modell	Cikkszám	Max. jav. teherb. (kg)	Méret (mm)			Pólusok száma °N	Pólus típus	Leválasztó erő (kN)	Meggfogó felület (mm)	Súly (kg)
			L	B	H					
FXE-750/50	1060 0701	750	298	164	250	8	50	30	244x116	27
FXE-1100/50	1060 1101	1100	420	164	270	12	50	40	372x116	39
FXE-1600/50	1060 1601	1600	620	164	270	18	50	60	564x116	56

FXE-L Elektromos-permanens emelőmágnesek

50+ pólus típusal készült, hosszú, keskeny kivitel, 400/600/1000 kg maximális teherbírással, amelyet a mágnes 15 mm anyagvastag felett ér el. Ezeket a könnyen mozgatható és kezelhető készülékeket lécek, sínek, csövek, gerendák és rudak emelésére ajánljuk. Pólushosszabbítók alkalmazásával is, amelyek megkönnyítik a mágnesek felhelyezését hosszú, keskeny terhekre.



FXE-L400/50+ Elektromos-permanens emelőmágnesek



FXE-L400/50+			
Max. teherbírás lemezeken és négyszögletes zártprofilokon			
Max méret			
Anyag-/falvastagság	Max. teher	L (max.)	B (max.)
4 mm-től	70 kg	1800	1000
6 mm-től	140 kg	2000	1000
8 mm-től	200 kg	2000	1000
10 mm-től	250 kg	2500	1000
15 mm-től	400 kg	3000	1000

Modell	Cikkszám	Max. jav. teherb. (kg)	Méret (mm)	Pólusok száma °N	Pólus típus	Leválasztó erő (kN)	Megfogó felület (mm)	Súly (kg)
			L B H					
FXE-L400/50+	1060 0411	400	294 95 450	4	50+	14	244x52	23

FXE-L600/50+ Elektromos-permanens emelőmágnesek



FXE-L600/50+

Max. teherbírás lemezeken és négyzetletes zártprofilokon

Max méret

Anyag-/falvastagság	Max. teher	L (max.)	B (max.)
4 mm-től	100 kg	2000	1000
6 mm-től	200 kg	2500	1000
8 mm-től	300 kg	2500	1000
10 mm-től	350 kg	3000	1000
15 mm-től	600 kg	4000	1000

Modell	Cikkszám	Max. jav. teherb. (kg)	Méret (mm)			Pólusok száma °N	Pólus típus	Leválasztó erő (kN)	Meffogó felület (mm)	Súly (kg)
			L	B	H					
FXE-L600/50+	1060 0611	600	420	95	450	6	50+	22	372x52	31

Mert emelni kell...

FXE-L1000/50+ Elektromos-permanens emelőmágnesek



FXE-L1000/50+

Max. teherbírás lemezeken és négyzetletes zártprofilokon

Max méret

Anyag-/falvastagság	Max. teher	L (max.)	B (max.)
4 mm-től	150 kg	2500	1500
6 mm-től	300 kg	3000	1500
8 mm-től	400 kg	3000	1500
10 mm-től	500 kg	4000	1500
15 mm-től	1000 kg	5000	1500

Modell	Cikkszám	Max. jav. teherb. (kg)	Méret (mm)			Pólusok száma °N	Pólus típus	Leválasztó erő (kN)	Meffogó felület (mm)	Súly (kg)
			L	B	H					
FXE-L1000/50+	1060 1011	1000	680	95	450	10	50+	38	628x52	44

FXE-1000/80 Elektromos-permanens emelőmágnesek

80 pólus típusú és 1000 kg maximális teherbírással, amelyet a mágnes 25 mm anyagvastag felett ér el, ajánljuk ezeket a könnyen mozgatható és kezelhető készülékeket durva lemezek, plazma- és lángvágott elemek, szerszámok és darabolt áruk emelésére.



FXE-1000/80

Max. teherbírás lemezeken és négyszögletes zártprofilokon
Max méret

Anyag-/falvastagság	Max. teher	L (max.)	B (max.)
8 mm-től	200 kg	2000	1500
10 mm-től	300 kg	2000	1500
15 mm-től	600 kg	2000	1500
25 mm-től	1000 kg	2000	1500

Modell	Cikkszám	Max. jav. teherb. (kg)	Méret (mm)			Pólusok száma °N	Pólus típus	Leválasztó erő (kN)	Meggfogó felület (mm)	Súly (kg)
			L	B	H					
FXE-1000/80	1060 1002	1000	228	228	295	4	80	36	172x172	39

FXE-2500/80 Elektromos-permanens emelőmágnesek

80 pólus típusú és 2500 kg maximális teherbírással, amelyet a mágnes 25 mm anyagvastag felett ér el, ajánljuk ezeket a könnyen mozgatható és kezelhető készülékeket durva lemezek, plazma- és lángvágott elemek, szerszámok és darabolt áruk emelésére.



FXE-2500/80

Max. teherbírás lemezeken és négyszögletes zártprofilokon
Max méret

Anyag-/falvastagság	Max. teher	L (max.)	B (max.)
8 mm-től	500 kg	2000	1500
10 mm-től	750 kg	3000	1500
15 mm-től	1500 kg	3000	1500
25 mm-től	2500 kg	3000	2000

Modell	Cikkszám	Max. jav. teherb. (kg)	Méret (mm)			Pólusok száma °N	Pólus típus	Leválasztó erő (kN)	Meggfogó felület (mm)	Súly (kg)
			L	B	H					
FXE-2500/80	1060 2502	2500	506	228	295	10	80	90	448x172	77

FXE-4000/80 Elektromos-permanens emelőmágnesek

80 pólus típusú és 4000 kg maximális teherbírással, amelyet a mágnes 25 mm anyagvastag felett ér el, ajánljuk ezeket a könnyen mozgatható és kezelhető készülékeket durva lemezek, plazma- és lángvágott elemek, szerszámok és darabolt áruk emelésére. A készülék szélén elhelyezett vezérlő és kezelő egység megkönnyíti a vágó- és gépasztalokról való lerakodást.



Opcióként 2 kezelő oldallal is kapható

Mert emelni kell...



FXE-4000/80

Max. teherbírás lemezeken és négyszögletes zártprofilokon
Max méret

Anyag-/falvastagság	Max. teher	L (max.)	B (max.)
8 mm-től	800 kg	3000	1500
10 mm-től	1200 kg	3000	1500
15 mm-től	2400 kg	3000	1500
25 mm-től	4000 kg	4000	1500

Modell	Cikkszám	Max. jav. teherb. (kg)	Méret (mm)			Pólusok száma °N	Pólus típus	Leválasztó erő (kN)	Mégfogó felület (mm)	Súly (kg)
			L	B	H					
FXE-4000/80	1060 4002	4000	783	228	295	16	80	144	724x172	132

FXE-1600/100 Elektromos-permanens emelőmágnesek

100 pólus típusú és 1600/2400 kg maximális teherbírással, amelyet a mágnes 35 mm anyagvastag felett ér el, ajánljuk ezeket a könnyen mozgatható és kezelhető készülékeket kovácsolt munkadarabok, durva lemezek, plazma- és lángvágott elemek, szerszámok, öntvény tömbök stb. emelésére.



Mert emelni kell...



FXE-1600/100

Max. teherbírás lemezeken és négyszögletes zártprofilokon
Max méret

Anyag-/falvastagság	Max. teher	L (max.)	B (max.)
10 mm-től	400 kg	2000	1500
20 mm-től	1000 kg	2000	1500
35 mm-től	1600 kg	3000	1500

FXE-2400/100

Max. teherbírás lemezeken és négyszögletes zártprofilokon
Max méret

Anyag-/falvastagság	Max. teher	L (max.)	B (max.)
10 mm-től	600 kg	2000	1500
20 mm-től	1500 kg	3000	1500
35 mm-től	2400 kg	3000	1500

Modell	Cikkszám	Max. jav. teherb. (kg)	Méret (mm)			Pólusok száma °N	Pólus típus	Leválasztó erő (kN)	Mefogó felület (mm)	Súly (kg)
			L	B	H					
FXE-4000/80	1060 4002	4000	783	228	295	16	80	144	724x172	132
FXE-2400/100	1060 2403	2400	415	296	335	6	100	87	342x222	118

FXE-3200/100 Elektromos-permanens emelőmágnesek

100 pólus típusú és 3200 kg maximális teherbírással, amelyet a mágnes 35 mm anyagvastag felett ér el, ajánljuk ezeket a könnyen mozgatható és kezelhető készülékeket kovácsolt munkadarabok, durva lemezek, plazma- és lángvágott elemek, szerszámok, öntvény tömbök stb. emelésére.



FXE-3200/100

Max. teherbírás lemezeken és négyszögletes zártprofilokon
Max méret

Anyag-/falvastagság	Max. teher	L (max.)	B (max.)
10 mm-től	800 kg	3000	1500
20 mm-től	2200 kg	3000	1500
35 mm-től	3200 kg	4000	1500

Modell	Cikkszám	Max. jav. teherb. (kg)	Méret (mm)			Pólusok száma °N	Pólus típus	Leválasztó erő (kN)	Megfogó felület (mm)	Súly (kg)
			L	B	H					
FXE-3200/100	1060 3203	3200	536	296	335	8	100	112	462x222	154

FXE-4800/100 • FXE-7200/100

Elektromos-permanens emelőmágnesek Mert emelni kell...

100 pólus típusú és 4800/7200 kg maximális teherbírással, amelyet a mágnes 35 mm anyagvastag felett ér el, ajánljuk ezeket a könnyen mozgatható és kezelhető készülékeket kovácsolt munkadarabok, durva lemezek, plazma- és lángvágott elemek, szerszámok, öntvény tömbök stb. emelésére.



FXE-4800/100

Max. teherbírás lemezeken és négyszögletes zártprofilokon
Max méret

Anyag-/falvastagság	Max. teher	L (max.)	B (max.)
10 mm-től	1200 kg	3000	1500
20 mm-től	3000 kg	4000	2000
35 mm-től	4800 kg	4000	2000

FXE-7200/100

Max. teherbírás lemezeken és négyszögletes zártprofilokon
Max méret

Anyag-/falvastagság	Max. teher	L (max.)	B (max.)
10 mm-től	1800 kg	3000	1500
20 mm-től	3300 kg	4000	2000
35 mm-től	7200 kg	4000	2500

Modell	Cikkszám	Max. jav. teherb. (kg)	Méret (mm)			Pólusok száma °N	Pólus típus	Leválasztó erő (kN)	Megfogó felület (mm)	Súly (kg)
			L	B	H					
FXE-4800/100	1060 4803	4800	778	296	400	12	100	168	702x222	202
FXE-7200/100	1060 7203	7200	778	415	400	18	100	252	702x342	298

FXE-T2500/50 • FXE-T4000/80

Mágneses emelőgerenda

Az FXE-T 2500/50 és 4000/80 elektromos-permanens emelőmágneses emelőgerendák kompakt kialakításúak, a mágnesen elhelyezett vezérléssel rendelkeznek, és nagyobb méretű munkadarabok gyakori kezelésére készültek.

Az FXE emelőmágnesekhez hasonlóan közvetlenül a hálózati feszültségről működtethetők, ezért nagyon gyorsan telepíthetők és üzemkészek. Közvetlenül a készüléken vagy opcionálisan távirányítóval vezérelhetők.

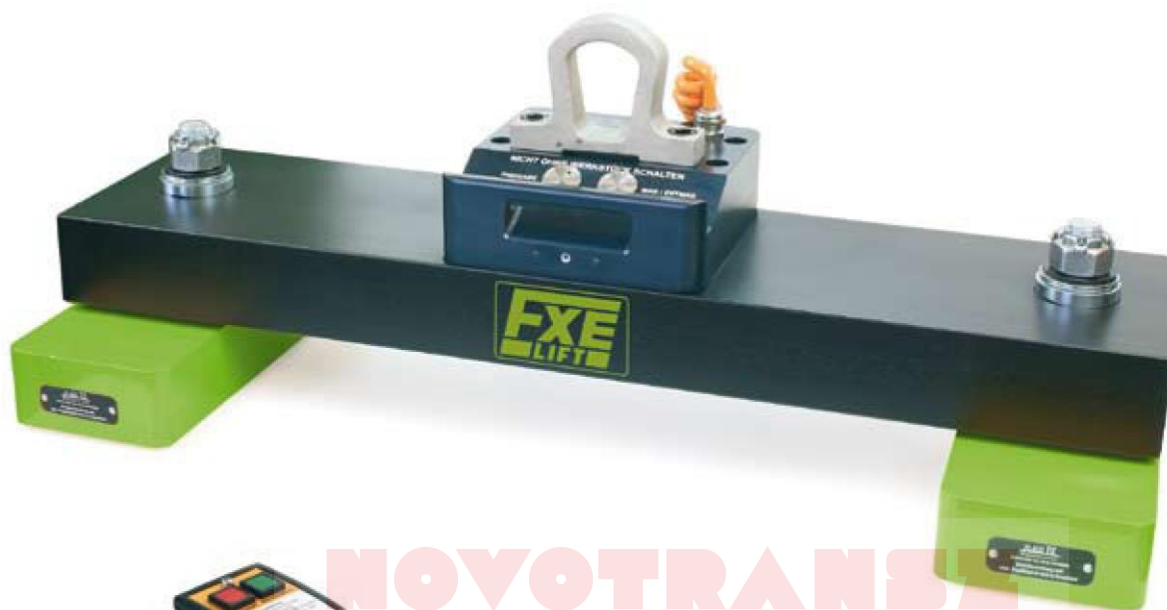

Rádió/infravörös távirányító opció!

Mert emelni kell...



FXE-T 4000/80

FXE-T2500/50

Max. teherbírás lemezeken

Anyag-/falvastagság	Max. teher	Max méret	
		L (max.)	B (max.)
4 mm-től	500 kg	4000	1500
6 mm-től	750 kg	4000	1500
8 mm-től	1250 kg	4000	2000
10 mm-től	1750 kg	4000	2000
15 mm-től	2550 kg	4000	2500

FXE-T4000/80

Max. teherbírás lemezeken

Anyag-/falvastagság	Max. teher	Max méret	
		L (max.)	B (max.)
4 mm-től	350 kg	4000	1500
6 mm-től	700 kg	4000	1500
8 mm-től	1000 kg	4000	2000
10 mm-től	1250 kg	4000	2000
15 mm-től	2500 kg	5000	2500
25 mm-től	4000 kg	5000	2500

Modell	Cikkszám	Max. jav. teherb. (kg)	Méret (mm)			Pólusok száma °N	Pólus típus	Leválasztó erő (kN)	Súly (kg)
			L	B	H				
FXE-T2500/50	1068 2501	2500	1000	630	380	2x18	50	96	138
FXE-T4000/80	1068 4002	4000	1200	500	380	2x10	80	170	175

FXE-T6400/80 Mágneses emelőgerenda

Az FXE-T 6400/80 elektromos-permanens mágneses emelőgerenda egy teljesen felszerelt alapkészülék, minden lehetséges opcióval.

Az emelőgerenda maximális teherbírása 6400 kg, eltolható mágneses modulokkal rendelkezik és min. 1200 mm, max. 6000 mm hosszúságú terhek biztonságos mozgására képes.

A szállítási terjedelem tartalma:

- Rádió távirányító pick-up funkcióval egyes 6 mm-nél vastagabb lemezek leemeléséhez
- Felhegesztett horgok a homlokoldalakon egyenként max. 4 t teherbírással
- 2-ágú láncfüggeszték
- Daruszem-érzékelő, lemágnesezés csak terheletlen állapotban
- 360° LED kijelző torony
- Nemesacél vezetőfogantyúk
- Hálózati csatlakozó kábel készen: 400V/25A biztosíték/CEE 32 A dugasz



FXE-T6400/80

Max. teherbírás lemezeken

Anyag-/falvastagság	Max. teher	Max méret	
		L (max.)	B (max.)
4 mm-től	500 kg	4000	2000
6 mm-től	1000 kg	6000	2500
8 mm-től	1400 kg	6000	2500
10 mm-től	2000 kg	6000	3000
15 mm-től	4000 kg	6000	3000
25 mm-től	6400 kg	6000	3000



Modell	Cikkszám	Max. jav. teherb. (kg)	Méret (mm)			Pólusok száma °N	Pólus típus	Leválasztó erő (kN)	Súly (kg)
			L	B	H				
FXE-T6400/80	1068 6402	6400	3150	780	1900	2x16	80	272	520

FXE-R Elektromos-permanens emelőmágnesek

Az FXE-R emelőmágnesek, amelyek kör- vagy laposanyag felvételkére is alkalmasak, az FXE alapmodellekből készítjük, olyan pólussarukkal, amelyek ügyfél-specifikus átmérő-tartomány emelésére képesek, egyenként vagy rétegekben egyaránt.



Modell	Cikkszám	Max lapos	ajánlott teherb. (kg) kör	Méret (mm) L B H	Pólusok száma °N	Pólus típus	Leválasztó erő (kN)	Súly (kg)
FXE-R 2400/100	1062 2403	2400	Ø120-420 mm 1200 kg	536 296 370	8	100	80	158
Gyakori modell példaképpen, sok más változat is szállítható								

FXE-Z Elektromos-permanens emelőmágnesek

A plusz lemágnesező ciklussal készülő FXE-Z emelőmágneseket az FXE alapmodellekből gyártjuk, megfelelően módosított mágnesrendszerrel. Az FXE-Z készülékkel azok a munkadarabok, amelyek hajlamosak a szállítást követően megtartani egy erős, zavaró maradvány mágnesességet, mint pl. az erősen ötvözött alakos lemezek vagy edzett hajtómű és csapágy alkatrészek, a mozgást követően lemágnesezhetők.

Kérjük, vegye figyelembe, hogy a mágneses teljesítményhez viszonyított méret lényegesen nagyobb, mint az FXE standard modellek esetében. A lemágnesezés minősége a munkadarabtól függ, nem minden követelményt teljesíthető.



Modell	Cikkszám	Max. jav. teherb. (kg)	Méret (mm) L B H	Pólusok száma °N	Pólus típus	Leválasztó erő (kN)	Súly (kg)
FXE-Z 500/80	1064 0512	500	430 230 295	8	80	18	60
Gyakori modell példaképpen, sok más változat is szállítható							

Az FXE elektromos-permanens emelőmágnes modellsorozat termékei intelligens kiegészítőkkel testreszabhatók a termelékenység és a biztonság további növelése érdekében.

Spirálkábel

A szállítási terjedelem alakjával 2 m nehéz gumiköpenyes hálózati kábelt és háromfázisú CEE dugaszt (16/32A) tartalmaz. A minőségi spirálkábelek különösen kis, gyors emelők esetében hasznosak, esetükben 4 méter emelési magasságig egyáltalán nincs szükség rugós kábeldobra.



Daruszem érzékelő

A daruszem érzékelő ellenőrzi, hogy a mágnesen lévő emelőszemre hat-e húzóerő és csak akkor engedélyezi a lemágnesezést, ha az emelőszem terheletlen. Ez nagyobb biztonságot nyújt, de kizárja például azt a funkciókat, hogy hulladék darabokat dobjunk le egy konténerbe.



Pick-up funkció

A "pick-up" opció alkalmas egy vékony lemez lemezkötegről történő leemelésre. A "pick-up" opció láthatóvá teszi a biztonsági tényezőt. A csökkentett terhelésű pick-up üzemmódban függő teher utánmágnesezhető - ekkor feltelelezhetjük, hogy teljesül a szabványnak megfelelő biztonsági tényező.

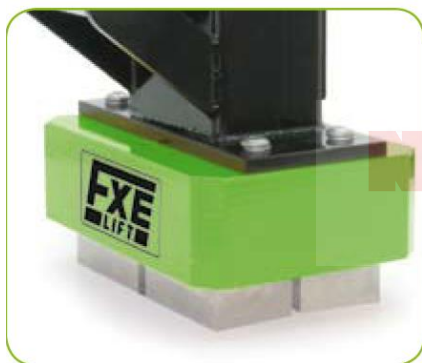

Speciális pólussaru

Forró alkatrészek felvételéhez javasoljuk a hővédő pólussaru. Köranyagokhoz, profilokhoz és szabálytalan alakú öntött munkadarabokhoz olyan egyedi alakos pólussarut készítünk ügyfeleink igényei szerint, amely pontosan illik a teher felfekvő felületéhez.

Rádió vagy infravörös távirányító
Távvezérlésként egyaránt kínálunk rádióhullámú és infravörös (IR) technológiát. Az IR ára kedvezőbb, azonban közvetlen rálátást igényel a vevőre és rövid, csak kb. 5 m a hatótávolsága. A rádió távvezérlés hatótávolsága legalább 30 m, ezért rádió távirányító alkalmazása esetén ajánlott a "daruszem érzékelő" párhuzamos használata is.

Vezetőfogantyú

Különösen kis munkadarabok lángvágó asztalról való leemeléskor nem lehet a mágneset nem csak a daruval pozícionálni, hanem kézzel is vezetni kell. Ehhez javasoljuk a "vezetőfogantyú" opciót. Az integrált kapcsolós vezetőfogantyú segítségével a lángvágó asztal kényelmes, oldalról lerakodható.

Cikkszám	Cikkszám	Súly (kg)
Spirálkábel 3x2.5 1-5m	1013 5325	2
Spirálkábel 3x2.5 0,5-2m	1013 5326	1
Spirálkábel 4x4mm ² 1-5m (FXE3200-tól haszn.)	1013 626	3
4x6 mm ² Rugós kábeldob 10m	1016 0001	34
5x2,5mm ² Rugós kábeldob 10m	1016 0002	20

Cikkszám	Cikkszám	Súly (kg)
Daruszem érzékelő	8 1060 0001	1
Daruszem érzékelő emelőgerenda	8 1060 0002	2
Pick-up opció	8 1060 0003	-
Hővédő/alakos pólussaru	külön érdeklődésre	-
Rádió távirányítás	1013 6002	-
Infravörös távirányítás	1013 6001	-
Vezetőfogantyú FXE	8 1060 0005	15

FXE-M Elektromos-permanens emelőmágnes rendszerek

Az FXE-M elektromos-permanens emelőmágnes modulokból az MCF mágnesvezérlő egységekkel moduláris teheremelő rendszerek állíthatók össze.

Így egyetlen FXE-M modul egy MCF 1 csatornás vezéréssel használható például a lángvágó rendszer daruján, vagy egy 4 FXE-M modul, amelyeket egyenként vagy külön-külön vezérlünk egy MCF 4 csatornás vezérlőegységgel, működhet egy teljesen automatikus acélprofilgyártó rendszerben.

Az FXE-M modulok évek óta több ezer alkalommal bizonyítanak darukon, manipulátorokon, szállítósorokon és robotokra szerelve.

Az FXE-M modulok monoblokk technológiával készülnek és rendkívül stabil kivitelűek. Akárcsak az FXE sorozat többi terméke esetében, 4 különböző pólustípus közül, a teher, a méretek és a felület minőségétől függően választhatja ki a megfelelő mágnes modul.

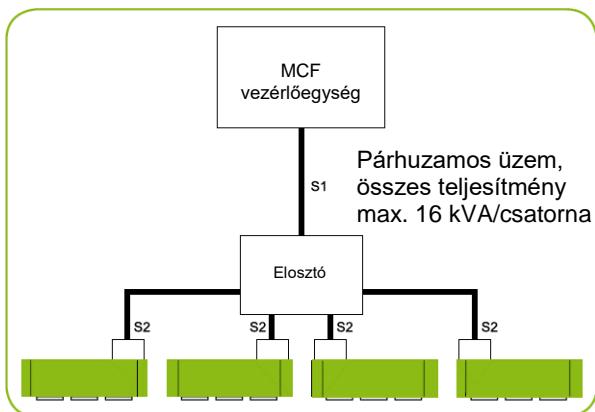

Több FXE-M modul csatlakoztatása

	Kábelhossz max. S1 + S2 max. (m)	
	3 x 2,5 ²	3 x 4 ²
max. 8 kVA	20	30
max. 16 kVA	6	15

Modell	Cikkszám	Max. jav. teherbírás (kg)	Max. jav. teherbírás (mm) vastagság felett	Méret (mm)			Pólusok száma *N	Pólus típus	Leválasztó erő (kN)	Súly (kg)
				L	B	H				
FXE-M 150/50	1061 0101	150	15	164	95	64	2	50	7	6
FXE-M 300/50	1061 0301	300	15	164	164	64	4	50	14	12
FXE-M 400/50	1061 0401	400	15	294	95	64	4	50	14	12
FXE-M 500/50	1061 0501	500	15	234	164	64	6	50	21	16
FXE-M 600/50	1061 0601	600	15	420	95	64	6	50	21	16
FXE-M 750/50	1061 0701	750	15	298	164	64	8	50	30	20
FXE-M 1000/50	1061 1001	1000	15	680	95	64	10	50	36	28
FXE-M 1100/50	1061 1101	1100	15	420	164	64	12	50	40	32
FXE-M 1600/50	1061 1601	1600	15	620	164	64	18	50	60	46
FXE-M 400/50+	1061 0411	400	15	294	95	83	4	50+	14	16
FXE-M 600/50+	1061 0611	600	15	420	95	83	6	50+	21	20
FXE-M 1000/50+	1061 1011	1000	15	680	95	83	10	50+	36	38
FXE-M 1000/80	1061 1002	1000	25	228	228	89	4	80	36	30
FXE-M 2500/80	1061 2502	2500	25	506	228	89	10	80	86	70
FXE-M 4000/80	1061 4002	4000	25	783	228	89	16	80	140	107
FXE-M 1600/100	1061 1603	1600	35	295	296	125	4	100	58	72
FXE-M 2400/100	1061 2403	2400	35	415	296	125	6	100	87	104
FXE-M 3200/100	1061 3203	3200	35	536	296	125	8	100	112	138
FXE-M 4800/100	1061 4803	4800	35	778	296	125	12	100	168	196
FXE-M 7200/100	1061 7203	7200	35	778	415	125	18	100	252	286

Vegye figyelembe a pólus típus karakterisztikájának magyarázatát a 19. oldalon. * Munkadarab hőmérséklet max. 100°C
Opcióként szállítható póluspapuccsal köranyaghoz, profilokhoz, forró munkadarabokhoz
> 3/perc kapcsolási ciklus esetén kérjük, érdeklődjön

Modell	Feszültség (V)	Teljesítmény (kVA) impulzus	Ellenállás Ohm	Emelési teljesítmény EN13155 szerinti (kg)	Megfogó felület (mm)
FXE-M 150/50	380-480	0,6	12,5	150	116x52
FXE-M 300/50	380-480	1,2	25	300	116x116
FXE-M 400/50	380-480	1,2	25	400	244x52
FXE-M 500/50	380-480	1,8	16	500	180x116
FXE-M 600/50	380-480	1,8	16	600	372x52
FXE-M 750/50	380-480	2,4	12,5	750	244x116
FXE-M 1000/50	380-480	3	10,2	1000	628x52
FXE-M 1100/50	380-480	3,6	7,8	1100	372x116
FXE-M 1600/50	380-480	5,4	5,3	1600	564x116
FXE-M 400/50+	380-480	2,4	12,5	400	244x52
FXE-M 600/50+	380-480	3,6	7,8	600	372x52
FXE-M 1000/50+	380-480	6	5,2	1000	628x52
FXE-M 1000/80	380-480	4,8	6,6	1000	172x172
FXE-M 2500/80	380-480	10	2,6	2500	448x172
FXE-M 4000/80	380-480	16	1,9	4000	724x172
FXE-M 1600/100	380-480	12	2,6	1600	222x222
FXE-M 2400/100	380-480	16	1,9	2400	342x222
FXE-M 3200/100	380-480	2x12	2x2,6	3200	462x222
FXE-M 4800/100	380-480	2x16	2x1,9	4800	702x222
FXE-M 7200/100	380-480	3x16	3x1,9	7200	702x342

* Opcióként 200–230 V feszültséghez is szállítható
Védőföldelés, IP 55

Az FXE-M modulok hátulján menetek találhatók a mechanikus rögzítéshez és azokat csatlakoztatásra előkészített, tömszelencével ellátott kötődobozzal szállítjuk, opcióként a következő tartozékokat kínáljuk.

Cikkszám	Cikkszám
Daruszem 250 kg	9 1061 0001
Daruszem 600 kg	9 1061 0002
Daruszem 1600 kg	9 1061 0003
Daruszem 3200 kg	9 1061 0004
Függesztőlap 7,2 t	9 1061 0005
Spirálkábel 3x2.5 1-5m	1013 5325
Spirálkábel 3x2.5 0,5-2m	1013 5326
Spirálkábel 4x4mm2 1-5m	1013 626



FXE-MP Elektromos-permanens emelőmágnes rendszerek

Az FXE-M elektromos-permanens emelőmágnes modulok az FXE-M modulokkal ellentétben nem négyzetes pólus technológiával működnek, hanem szendvicsszerkezetűek, ami különösen keskeny és zavaró kontúroktól mentes mágnes alakokat tesz lehetővé. Az FXE-MP modulok különösen alkalmasak kis alkatrészek megfogására készülékekben.

A mágnes modulok MCF vezérlőegységekkel vezérelhetők.

Az FXE-MP modulok ezrével bizonyítanak darukon, manipulátorokon, robotokon és szállítósorokon.



Modell	Cikkszám	Max. jav. teherbírás (kg)	Mágnes vastagság felett (mm)	Méret (mm)			Pólusok száma *N	Leválasztó erő (kN)	Súly (kg)
				L	B	H			
FXE-MP 75	1065 0075	75	12	80	80	80	2	2,5	3
FXE-MP 100	1065 0100	100	12	130	45	80	2	3,5	3
FXE-MP 100+	1065 0101	100	15	100	50	90	2	3,5	3
FXE-MP 300	1065 0300	300	20	210	70	110	2	10	9
FXE-MP 500	1065 0500	500	25	270	70	110	2	17	12

Munkadarab hőmérséklet max. 100°C
 Opcióként szállítható póluspapucssal környaghoz, profilokhoz, forró munkadarabokhoz
 > 3/perc kapcsolási ciklus esetén kérjük, érdeklődjön



A csatlakozó doboz elhelyezése változtatható

MCF Vezérlőegység

Az MCF vezérlőegységeket ez elektromos-permanens mágnes modulok üzemeltetésére terveztük. Nyomatott áramkör kártyaként az ügyfél meglévő vezérlőszekrényekbe történő beépítéshez, valamint IP 54 vezérlőszekrény megoldásként egyaránt kaphatók.

Az MCF vezérlésekkel az FXE emelőmágnes modulokon kívül más e-perm mágnes komponensek, mint befogólapok vagy befogó bakok is vezérelhetők, szimpla rendszerként (ALNICO) vagy dupla rendszerként (ALNICO/ND) egyaránt.

Az MCF teljesítmény- és kommunikációs paraméterei a gyárban az ügyfél igényei szerint beállíthatók, vele egyes mágnesek és csoportok vezérelhetők, részleges és teljes felmágnesezéssel.

A potenciálmentes kimenetek és a jelkimenetek visszajelzést adnak a kapcsolási állapotról és nagyon magas biztonsági szintet garantálnak. A mágnesre szerelt vezérlésbe integrált áramerősség ellenőrző rendszer minden ciklusban ellenőrzi, hogy a mágneses modul elegendő teljesítményt vesz-e fel.

Az MCF vezérelhető egy gép vezérlésével, rádió távirányítóval, kézi nyomógombbal vagy más potenciálmentes érintkezőkkel.

Az IP 54 ipari kivitelű MCF egy- és többcsatornás vezérlőegységeket standard készülékként vagy ügyfél-specifikus konfigurációkban készítjük.



Modell	Cikkszám	HxSzxM (mm)	Súly (kg)
MCF nyomatott áramköri kártya tápegység nélkül, pólusfordítás vezérlő készülékhez	9050 1310	200x120x60	0,4
MCF tápegység	9050 1311	120x50x50	0,2
MCF 1-csatornás pólusfordító vezérlő	9050 1312-1	300x200x120	6,5
MCF 2-csatornás pólusfordító vezérlő	9050 1312-2	400x200x120	8,5
MCF 3-csatornás pólusfordító vezérlő	9050 1312-3	400x300x120	6,5
MCF 4-csatornás pólusfordító vezérlő	9050 1312-4	400x300x120	12,5
Rádió távirányítás	1013 6001	40x80x14	0,3
LED 360° kijelző torony	1013 0026-1	Ø 50x280	1



FXE HV készülék vízszintes/függőleges emeléshez



FXE egyedi vezetőfogantyúval



FXE alakos pólussaru vasúti kerekekhez



FXE-1600/50 HV-S



FXE hosszú vezető oszloppal a rácsos konténerből való kiemeléshez



FXE 600/50+ S



FXE-K 5t



FXE-T 250-400



FXE 350-S egykezes kezeléssel



FXE speciális kapcsolással



FXE-T elektromos-permanens mélymezős emelőgerenda



FXE-T fogantyúval fémszalagokhoz és gerendákhoz



FXE-T hasított szalag



FXE-T forró nyersvasblokkokhoz

FXE-T 3800-4200



NOVOTRANSZ
Mert emelni kell

Teleszkóposan hosszabbítható X méterre



FXE-T 4t



FXE-T 12t



A teheremelő mágnes emelőerejét befolyásoló tényezők

A megfelelő emelőmágnes modell kiválasztásakor a teher súlyán kívül öt további, az emelőőre hatással lévő tényezőt is figyelembe kell venni.

1. A felfekvő felület

Amennyiben távolság (légrés) van a teheremelő mágnes és a megemelendő teher között, az megnéhezíti a mágneses fluxus kialakulását és ezáltal csökkenti az emelési teljesítményt. Rozsda, festék, szennyeződés, papír vagy durván megmunkált felület légrést eredményezhetnek, miáltal megint csak csökken az emelőerő.

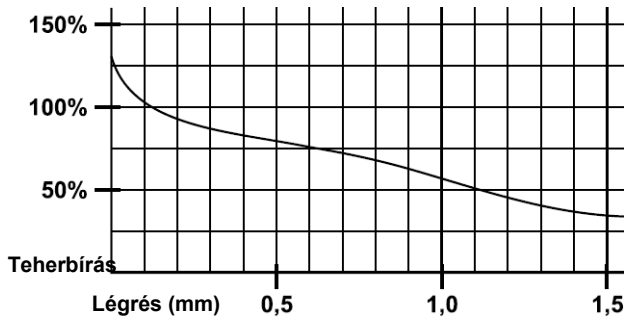

2. Az anyagvastagság

A teheremelő mágnes mágneses fluxusa egy minimális anyagvastagságot igényel. Ha a munkadarabnak nincs meg ez a minimális vastagsága, akkor csekélyebb lesz az emelőerő. Nagyobb emelési teljesítményhez vastagabb anyag szükséges.

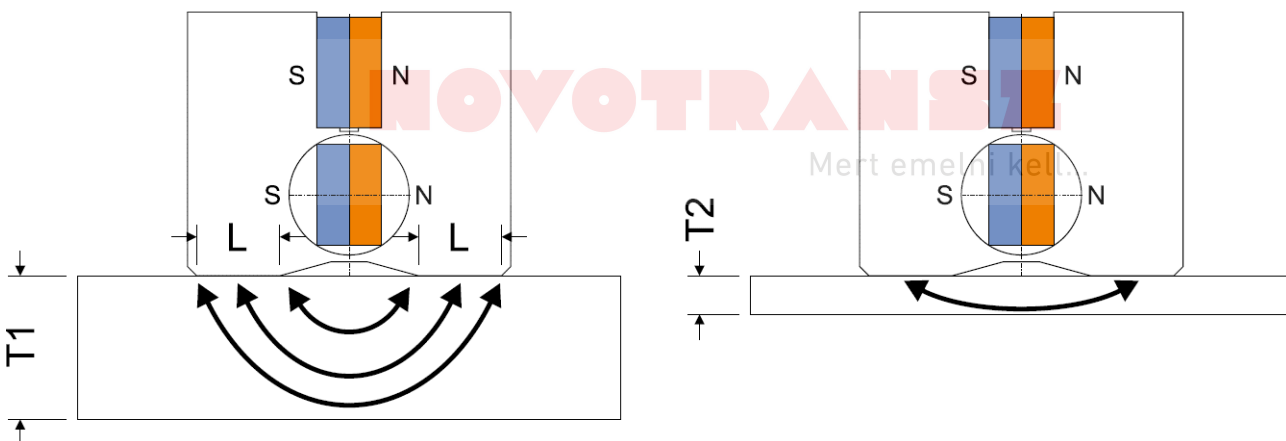

3. A munkadarab mérete / saját stabilitása

Minél nagyobb egy teher hossza vagy szélessége, az annál jobban behajlik és a teheremelő mágnes és a teher között, elsősorban kis anyagvastagság esetén, légrés alakul ki. Ezáltal csökken a teheremelő mágnes emelőereje.

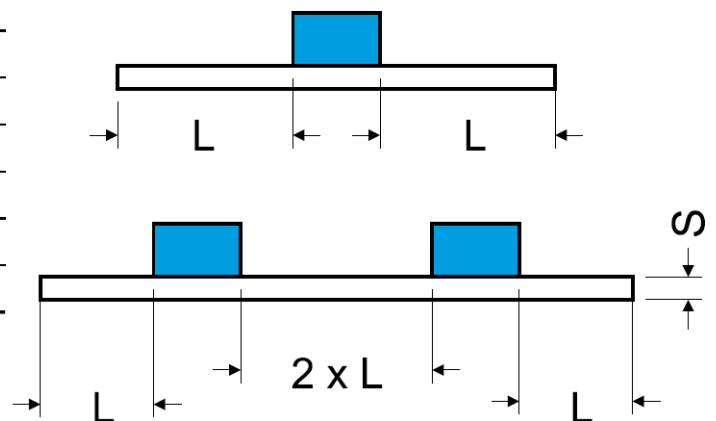
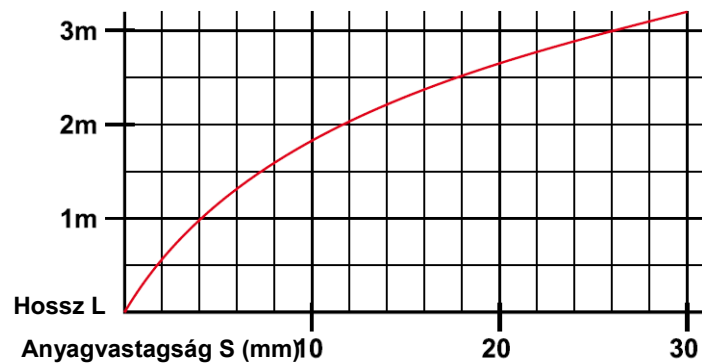

A teheremelő mágnes emelőerejét befolyásoló tényezők

4. A megemelendő teher anyagösszetétele

Az alacsony széntartalmú acél, pl. F1110 vagy St37, jó mágneses vezető. A magas széntartalmú vagy más anyagokkal ötvözött acél elveszíti mágneses tulajdonságait, így a teheremelő mágnes teljesítménye is csekélyebb lesz. Az acél anyagszerkezetét befolyásoló hőkezelések szintén csökkentik az emelési teljesítményt. Minél keményebb egy acél, annál rosszabbul reagál a mágnesre és hajlamosabb arra, hogy megtartsa maradvány mágnesességét. Teheremelő mágnesek névleges ereje olyan alacsony széntartalmú acélokra érvényes, mint a C 40/St37.

Anyag	Emelési teljesítmény (%)
Ötvözetlen acél 0,1 - 0,3 % C ST37/52	100
Ötvözetlen acél 0,4 - 0,5 % C	90
Ötvözött acél 2312/2379...	80 - 90
Szürkeöntvény GGG	70 - 80
Szürkeöntvény GG	45 - 60
Ötvözött acél, edzett, 55-60 HRc	40 - 50
Nemesacél	0
Sárgaréz, alumínium, vörösréz	0

5. A megemelendő teher hőmérséklete

Minél magasabb a hőmérséklet, annál gyorsabban rezegnek az acél molekulái. A gyorsan rezgő molekulák nagyobb ellenállást fejtenek ki a mágneses fluxussal szemben. Megadott adataink max. 80°C hőmérsékletig érvényesek.

Közel ugyanilyen módon jelentkeznek az 1, 2, 4, 5 tényezők a mágneses befogás esetében is.

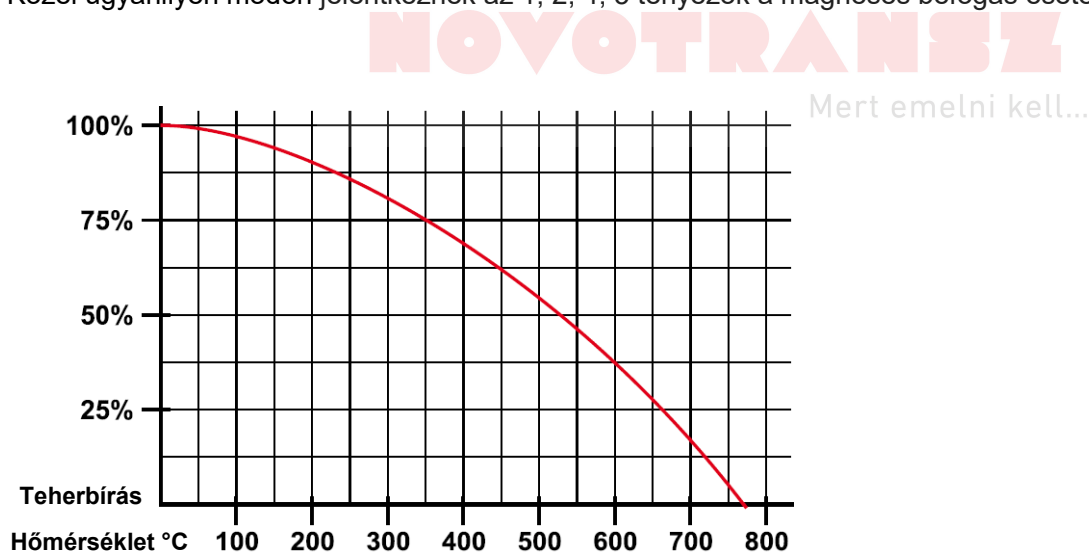

FX Erő / teher / légrés

FX 150	Légrés < 0,1mm			Légrés 0,1 - 0,3 mm			Légrés 0,3 - 0,5 mm			
	Anyag- vastagság (mm)	Max. Teherb. (kg)	Max. L (mm)	Max. B (mm)	Max. Teherb. (kg)	Max. L (mm)	Max. B (mm)	Max. Teherb. (kg)	Max. L (mm)	Max. B (mm)
>= 2	20	800	800	12	800	800	10	800	800	
>= 4	60	1500	1000	40	1500	1000	30	1200	1000	
>= 6	80	1500	1000	60	1500	1000	50	1200	1000	
>= 8	150	1500	1000	120	1500	1000	80	1200	1000	
Ø50-200	75	1500	1000	50	2000	-	40	1500	-	

FX 600	Légrés < 0,2mm			Légrés 0,2 - 0,3 mm			Légrés 0,3 - 0,6 mm			
	Anyag- vastagság (mm)	Max. Teherb. (kg)	Max. L (mm)	Max. B (mm)	Max. Teherb. (kg)	Max. L (mm)	Max. B (mm)	Max. Teherb. (kg)	Max. L (mm)	Max. B (mm)
>= 6	150	1800	1500	120	1800	1250	100	1500	1250	
>= 10	300	2250	1500	250	2250	1250	210	2000	1250	
>= 15	500	2500	1500	440	2500	1250	350	2000	1250	
>= 20	600	3000	1500	520	3000	1250	440	2500	1250	
Ø80-400	300	4000	-	250	3500	-	200	3000	-	

FX 2000	Légrés < 0,3mm			Légrés 0,3 - 0,6 mm			Légrés 0,6 - 0,8 mm			
	Anyag- vastagság (mm)	Max. Teherb. (kg)	Max. L (mm)	Max. B (mm)	Max. Teherb. (kg)	Max. L (mm)	Max. B (mm)	Max. Teherb. (kg)	Max. L (mm)	Max. B (mm)
>= 15	500	2500	2000	400	3000	2000	330	2500	1500	
>= 25	1200	3000	2000	950	3000	2000	800	3000	1500	
>= 40	1600	2500	2000	1300	3000	2000	1100	3000	1500	
>= 50	2000	4000	2000	1600	3000	2000	1300	3000	1500	
Ø120-600	1000	4500	-	800	4000	-	650	3500	-	

FX 300	Légrés < 0,2mm			Légrés 0,2 - 0,3 mm			Légrés 0,3 - 0,6 mm			
	Anyag- vastagság (mm)	Max. Teherb. (kg)	Max. L (mm)	Max. B (mm)	Max. Teherb. (kg)	Max. L (mm)	Max. B (mm)	Max. Teherb. (kg)	Max. L (mm)	Max. B (mm)
>= 4	60	1600	1000	50	1500	1000	40	1250	1000	
>= 8	200	2000	1250	160	2000	1250	120	1500	1000	
>= 10	230	2250	1250	190	2000	1250	150	1500	1000	
>= 15	300	2500	1250	250	2000	1250	200	1500	1000	
Ø50-300	150	3000	-	125	2500	-	100	2000	-	

FX 1000	Légrés < 0,3mm			Légrés 0,3 - 0,5 mm			Légrés 0,5 - 0,6 mm			
	Anyag- vastagság (mm)	Max. Teherb. (kg)	Max. L (mm)	Max. B (mm)	Max. Teherb. (kg)	Max. L (mm)	Max. B (mm)	Max. Teherb. (kg)	Max. L (mm)	Max. B (mm)
>= 10	350	2250	1500	300	2250	1500	260	2250	1250	
>= 15	600	2500	1500	500	2500	1500	450	2500	1250	
>= 20	900	3000	1500	750	3000	1500	675	3000	1250	
>= 25	1000	3500	1500	850	3000	1500	750	3000	1250	
Ø100-450	500	4500	-	400	4000	-	330	3000	-	

FX 3000	Légrés < 0,3mm			Légrés 0,3 - 0,6 mm			Légrés 0,6 - 0,8 mm			
	Anyag- vastagság (mm)	Max. Teherb. (kg)	Max. L (mm)	Max. B (mm)	Max. Teherb. (kg)	Max. L (mm)	Max. B (mm)	Max. Teherb. (kg)	Max. L (mm)	Max. B (mm)
>= 15	750	2500	2500	600	3000	2500	500	2500	2000	
>= 25	1800	3000	2500	1400	3000	2500	1200	3000	2000	
>= 40	2400	3500	2500	2000	3000	2500	1600	3000	2000	
>= 50	3000	4000	2500	2400	3000	2500	2000	3000	2000	
Ø120-600	1500	5000	-	1200	5000	-	1000	4000	-	

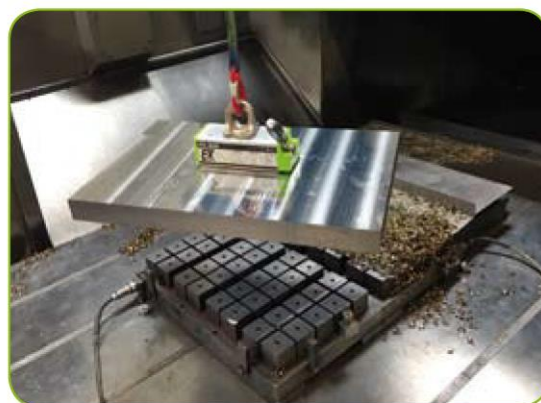

FX-R Erő / teher / légrés

FX-R100	Légrés < 0,1mm			Légrés 0,1 - 0,3 mm			Légrés 0,3 - 0,5 mm			
	Anyag- vastagság (mm)	Max. Teherb. (kg)	Max. L (mm)	Max. B (mm)	Max. Teherb. (kg)	Max. L (mm)	Max. B (mm)	Max. Teherb. (kg)	Max. L (mm)	Max. B (mm)
>= 2	25	800	800	12	800	800	10	800	800	
>= 4	50	1500	1000	40	1500	1000	30	1200	1000	
>= 6	70	1500	1000	60	1500	1000	45	1200	1000	
>= 8	100	1500	1000	75	1500	1000	60	1200	1000	
Ø25-150	100	2000	-	75	2000	-	60	1500	-	

FX-R225	Légrés < 0,2mm			Légrés 0,2 - 0,3 mm			Légrés 0,3 - 0,6 mm			
	Anyag- vastagság (mm)	Max. Teherb. (kg)	Max. L (mm)	Max. B (mm)	Max. Teherb. (kg)	Max. L (mm)	Max. B (mm)	Max. Teherb. (kg)	Max. L (mm)	Max. B (mm)
>= 4	80	1600	1000	60	1500	1000	40	1250	1000	
>= 8	180	2000	1250	150	2000	1250	120	1500	1250	
>= 10	225	2250	1250	200	2000	1250	150	1500	1250	
Ø50-205	225	3000	-	200	2500	-	150	2000	-	

FX-R450	Légrés < 0,2mm			Légrés 0,2 - 0,3 mm			Légrés 0,3 - 0,6 mm			
	Anyag- vastagság (mm)	Max. Teherb. (kg)	Max. L (mm)	Max. B (mm)	Max. Teherb. (kg)	Max. L (mm)	Max. B (mm)	Max. Teherb. (kg)	Max. L (mm)	Max. B (mm)
>= 6	150	1800	1500	120	1800	1000	100	1500	1250	
>= 10	300	2250	1500	250	2250	1250	210	2000	1250	
>= 15	400	2500	1500	350	2500	1250	300	2000	1250	
>= 20	450	3000	1500	400	3000	1250	350	2500	1250	
Ø50-270	450	4000	-	375	3500	-	280	3000	-	

FX-R750	Légrés < 0,3mm			Légrés 0,3 - 0,5 mm			Légrés 0,5 - 0,6 mm			
	Anyag- vastagság (mm)	Max. Teherb. (kg)	Max. L (mm)	Max. B (mm)	Max. Teherb. (kg)	Max. L (mm)	Max. B (mm)	Max. Teherb. (kg)	Max. L (mm)	Max. B (mm)
>= 8	300	2250	1500	280	2250	1500	250	2250	1250	
>= 10	400	2500	1500	380	2500	1500	300	2500	1250	
>= 15	700	3000	1500	680	3000	1500	550	3000	1250	
>= 20	750	3500	1500	720	3000	1500	600	3000	1250	
Ø70-370	750	4500	-	600	4000	-	450	3000	-	

FX-R1200	Légrés < 0,3mm			Légrés 0,3 - 0,6 mm			Légrés 0,6 - 0,8 mm			
	Anyag- vastagság (mm)	Max. Teherb. (kg)	Max. L (mm)	Max. B (mm)	Max. Teherb. (kg)	Max. L (mm)	Max. B (mm)	Max. Teherb. (kg)	Max. L (mm)	Max. B (mm)
>= 15	600	2500	2000	500	3000	2000	440	2500	1500	
>= 20	800	3000	2000	650	3000	2000	550	3000	1500	
>= 25	1000	3500	2000	800	3000	2000	700	3000	1500	
>= 40	1200	4000	2000	1000	3000	2000	900	3000	1500	
Ø120-560	1200	4500	-	900	4000	-	700	3500	-	

FX-R1800	Légrés < 0,3mm			Légrés 0,3 - 0,6 mm			Légrés 0,6 - 0,8 mm			
	Anyag- vastagság (mm)	Max. Teherb. (kg)	Max. L (mm)	Max. B (mm)	Max. Teherb. (kg)	Max. L (mm)	Max. B (mm)	Max. Teherb. (kg)	Max. L (mm)	Max. B (mm)
>= 15	900	2500	2000	750	3000	2000	660	2500	1500	
>= 20	1200	3000	2000	1000	3000	2000	825	3000	1500	
>= 25	1500	3500	2000	1200	3000	2000	1050	3000	1500	
>= 40	1800	4000	2000	1500	3000	2000	1200	3000	1500	
Ø120-560	1800	5000	-	1500	4000	-	1125	3500	-	

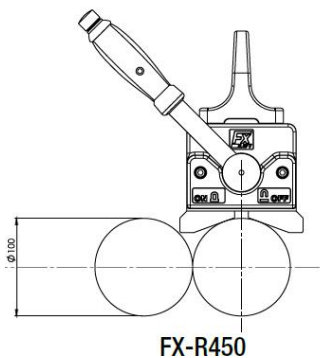
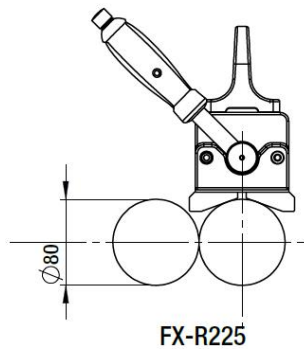
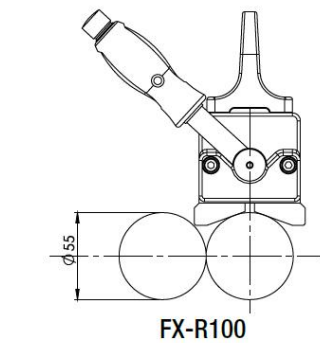

NOVOTRAK
Mert emelni kell...

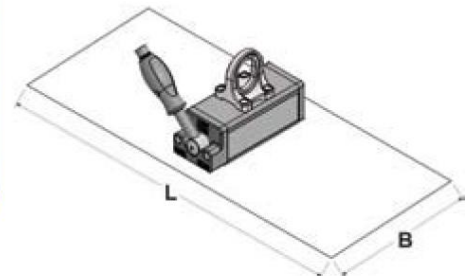

FX-P Erő / teher / légrés

FX-P170	Légrés < 0,1mm			Légrés 0,1 - 0,3 mm			Légrés 0,3 - 0,5 mm			
	Anyag- vastagság (mm)	Max. Teherb. (kg)	Max. L (mm)	Max. B (mm)	Max. Teherb. (kg)	Max. L (mm)	Max. B (mm)	Max. Teherb. (kg)	Max. L (mm)	Max. B (mm)
>= 2	30	800	800	800	20	800	800	15	800	800
>= 4	80	1500	1250	1250	60	1500	1250	50	1200	1250
>= 6	120	1500	1250	1250	90	1500	1250	75	1200	1250
>= 8	170	1500	1250	1250	130	1500	1250	100	1200	1250
Ø30-105	150	2000	-	-	115	2000	-	60	1500	-

FX-P330	Légrés < 0,2mm			Légrés 0,2 - 0,3 mm			Légrés 0,3 - 0,6 mm			
	Anyag- vastagság (mm)	Max. Teherb. (kg)	Max. L (mm)	Max. B (mm)	Max. Teherb. (kg)	Max. L (mm)	Max. B (mm)	Max. Teherb. (kg)	Max. L (mm)	Max. B (mm)
>= 4	100	2000	1250	1250	80	1500	1250	60	1250	1250
>= 6	160	2500	1500	1500	130	2000	1500	100	1500	1500
>= 8	300	2500	1500	1500	240	2000	1500	180	1500	1500
>= 10	330	2500	1500	1500	270	2000	1500	200	1500	1500
Ø40-160	300	3500	-	-	250	3000	-	180	2500	-

FX-P650	Légrés < 0,2mm			Légrés 0,2 - 0,3 mm			Légrés 0,3 - 0,6 mm			
	Anyag- vastagság (mm)	Max. Teherb. (kg)	Max. L (mm)	Max. B (mm)	Max. Teherb. (kg)	Max. L (mm)	Max. B (mm)	Max. Teherb. (kg)	Max. L (mm)	Max. B (mm)
>= 4	160	2250	1500	1500	130	2000	1500	110	2000	1500
>= 6	200	2500	1500	1500	175	2250	1500	140	2250	1500
>= 8	450	3000	1500	1500	400	3000	1500	320	2500	1500
>= 10	550	2500	1500	1500	500	3000	1500	400	2500	1500
>= 20	650	3000	1500	1500	570	3000	1500	450	2500	1500
Ø60-210	550	4000	-	-	480	3500	-	400	3000	-

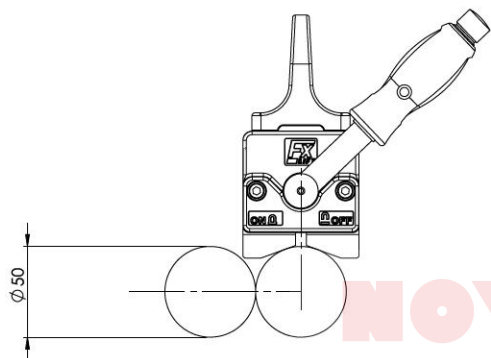

FX-P170

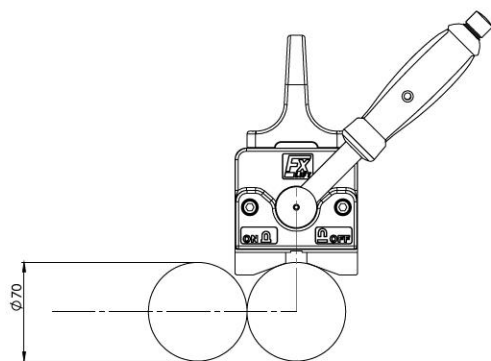

FX-P330

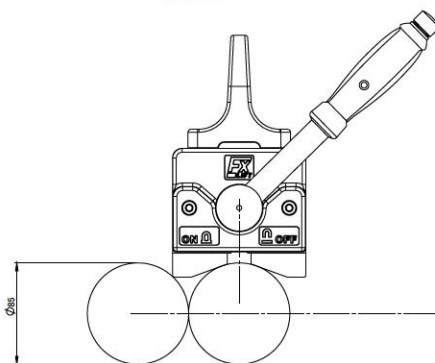

FX-P650

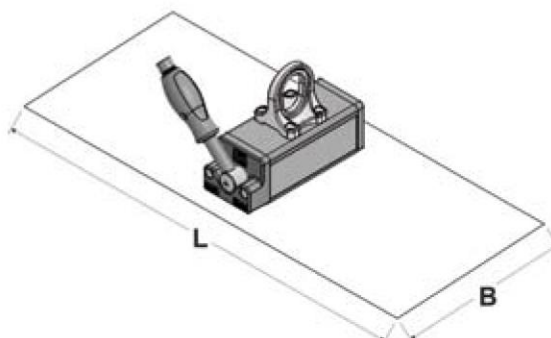
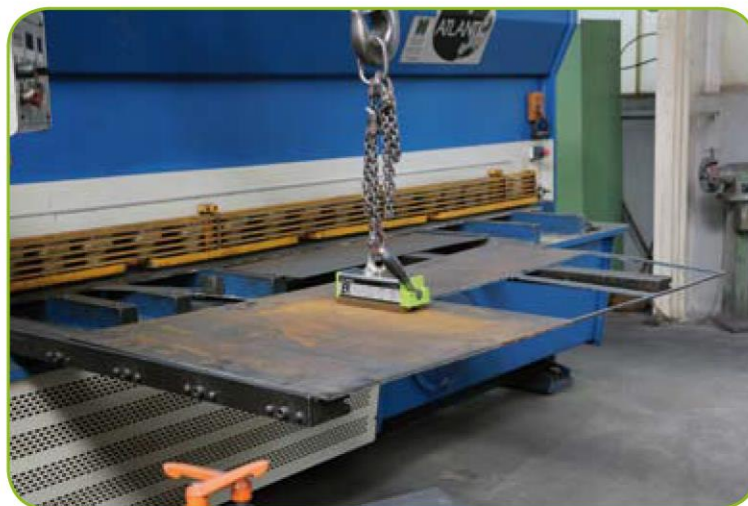

FX-V Erő / teher / légrés

FX-V200	Légrés < 0,1mm			Légrés 0,1 - 0,3 mm			Légrés 0,3 - 0,5 mm			
	Anyag- vastagság (mm)	Max. Teherb. (kg)	Max. L (mm)	Max. B (mm)	Max. Teherb. (kg)	Max. L (mm)	Max. B (mm)	Max. Teherb. (kg)	Max. L (mm)	Max. B (mm)
>= 4	70	1500	1250	50	1500	1250	35	1000	1250	
>= 6	110	2000	1250	75	1500	1250	60	1250	1250	
>= 8	175	2500	1250	120	2000	1250	90	2000	1250	
>= 10	200	2500	1250	140	2000	1250	110	2000	1250	
Ø20-50	100	2000	-	70	2000	-	60	1500	-	
90°	120	2000	-	90	2000	-	60	1500	-	

FX-V400	Légrés < 0,2mm			Légrés 0,2 - 0,3 mm			Légrés 0,3 - 0,6 mm			
	Anyag- vastagság (mm)	Max. Teherb. (kg)	Max. L (mm)	Max. B (mm)	Max. Teherb. (kg)	Max. L (mm)	Max. B (mm)	Max. Teherb. (kg)	Max. L (mm)	Max. B (mm)
>= 6	150	2000	1000	110	1500	1000	75	1250	1000	
>= 8	280	2500	1250	210	2250	1250	150	2000	1250	
>= 10	350	2500	1250	260	2250	1250	180	2000	1250	
>= 15	400	2500	1250	290	2250	1250	220	2000	1250	
Ø25-60	200	3500	-	160	2250	-	120	2500	-	
90°	250	3500	-	190	3000	-	130	2500	-	

FX-V800	Légrés < 0,2mm			Légrés 0,2 - 0,3 mm			Légrés 0,3 - 0,6 mm			
	Anyag- vastagság (mm)	Max. Teherb. (kg)	Max. L (mm)	Max. B (mm)	Max. Teherb. (kg)	Max. L (mm)	Max. B (mm)	Max. Teherb. (kg)	Max. L (mm)	Max. B (mm)
>= 4	130	2000	1500	100	2000	1500	90	2000	1500	
>= 6	200	2500	1500	160	2250	1500	130	2250	1500	
>= 8	400	3000	1500	320	3000	1500	270	2500	1500	
>= 15	650	3000	1500	520	3000	1500	420	2500	1500	
>= 20	800	3000	1500	650	3000	1500	550	2500	1500	
Ø35-75	300	4000	-	240	3500	-	200	3000	-	
90°	400	4000	-	320	3500	-	300	3000	-	

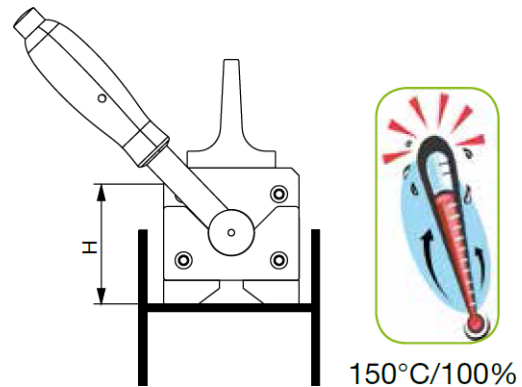
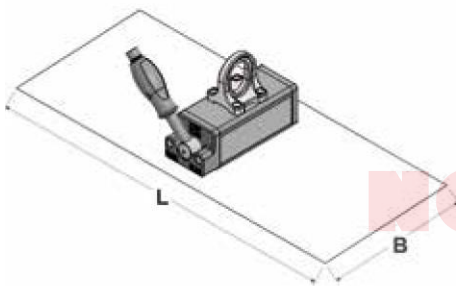

FX-V	H2 (mm)	IPE	HEB
FX-V 200	65	IPE 80-tól	HEB 100-tól
FX-V 400	87	IPE 100-tól	HEB 120-tól
FX-V 800	106	IPE 140-tól	HEB 160-tól

MBX Mágneses befogótömbök

Az MBX mágneses befogótömbök az ellentétes oldalon befogó mágnesekkel rendelkeznek, amelyek működtetéskor aktiválódnak. Munkadarabok acélfelületeken, például gép- vagy szerelőasztalokon való befogására szolgálnak.

Számos MBX csatlakoztatható egymáshoz a választó tengely hatszögletű aljzatán keresztül is, hogy hosszabb vagy nagyobb munkadarabokat rögzítsenek.

A bekapcsolás a levehető kapcsoló kulccsal, csupán 90° kapcsolási úttal történik, az MBX felületei teljesen nikkelezettek.

Az MBX két különböző formájú befogó oldalával szinte bármilyen munkadarab geometria felfogatható, függetlenül attól, hogy köranyagot, lemezt vagy profilt kell rögzíteni.



Mert emelni kell...

Az MBX mágneses befogótömb rögzíti saját magát az asztalon és befogja a munkadarabot

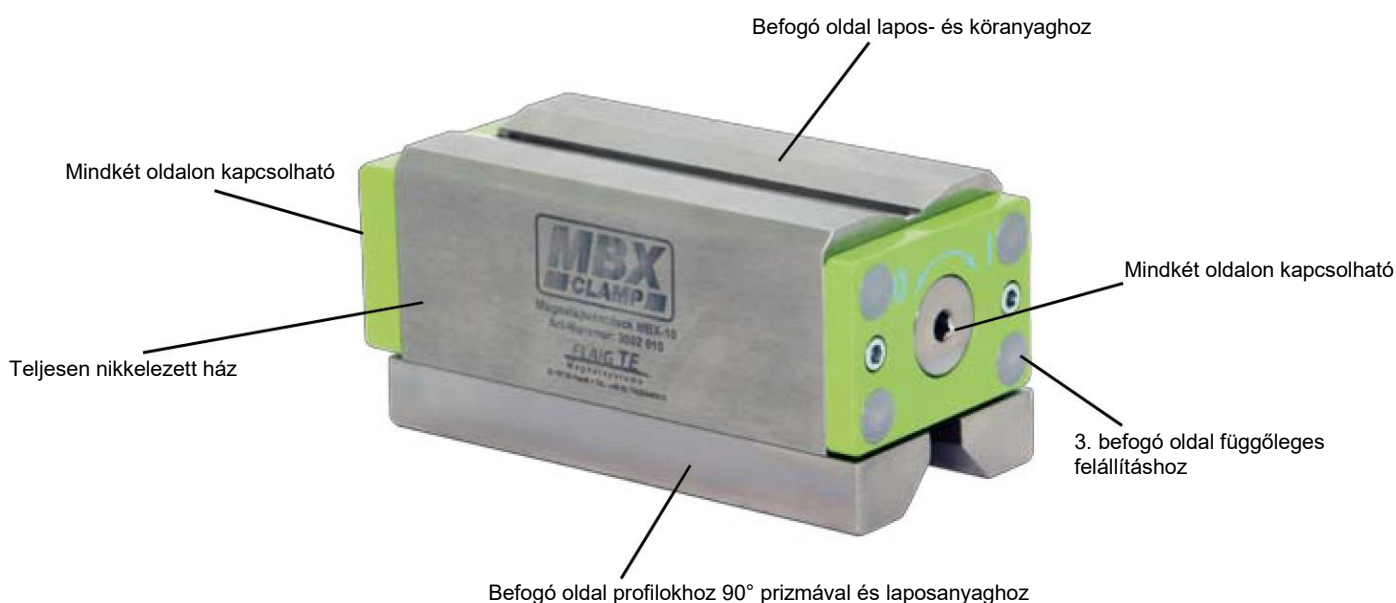

Az MBX ideális befogó eszköz munkadarabok gyors, rugalmas és zavaró kontúrok nélküli rögzítéséhez a hegesztő vagy sorjázó asztalon fúráshoz, sorjázáshoz, hegesztéshez vagy menetvágáshoz.



Fúráshoz, csiszoláshoz, hegesztéshez ...
függőleges helyzetben is



Szögletes profilokhoz



Köranyaghoz



Laposanyaghoz



Tipp: Az MBX 90°-os póluslécei munkadarab-specifikus póluslécekre cserélhetők



Tipp: Több MBX egyszerre is kapcsolható

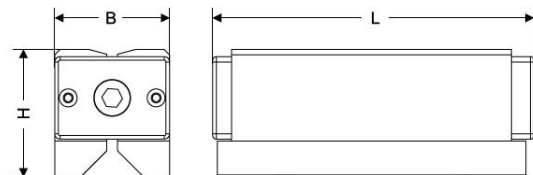

Modell	Cikkszám	Méret (mm)			Befogó felület 1 (mm) (lapos + kör)	Befogó felület 2 (mm) (lapos + 90°)	Rendszer tartóerő (kN)	Súly (kg)
		L	B	H				
MBX 5	3002 005	143	64	71	120 x 57	136 x 64	5	3,9
MBX 5 pár	3002 005-1	143	64	71	120 x 57	136 x 64	5	2x3,9
MBX 7	3002 007	178	64	71	156 x 57	172 x 64	7	4,9
MBX 7 pár	3002 007-1	178	64	71	156 x 57	172 x 64	7	2x4,9
MBX 10	3002 010	184	87	88	162 x 76	178 x 87	10	8,8
MBX 10 pár	3002 010-1	184	87	88	162 x 76	178 x 87	10	2x8,8



MÁGNESES MEGOLDÁSOK

GYORS • BIZTONSÁGOS • TERMELÉKENY

WWW.NOVOTRANSZ.HU

NOVOTRANSZ

Mert emelni kell...

Novotransz Kft. Mert emelni kell...

H-2220 Budapest / Vecsés Úllői út 833

H-9023 Győr Ipar u. 89

H-7100 Szekszárd Rákóczi u. 166

H-4400 Nyíregyháza, Debreceni út 203

www.novotransz.hu

T (+36) 1 297 1020

T (+36) 96 517 153/154

T (+36) 74 419 601

T (+36) 42 449 904

F (+36) 1 294 9475

F (+36) 96 413 078

F (+36) 74 311 674