

Simson

WWW.NOVOTRANSZ.HU

NOVOTRANSZ

Mert emelni kell...



SIMSON

ALLROUND

WWW.NOVOTRANSZ.HU

NOVOTRANSZ

Content:

	<i>page</i>
Simple acting cylinders, spring return _____	4
Low height cylinders, load return _____	6
Low height cylinders, spring return _____	8
Hollow plunger cylinders _____	10
Double acting cylinders _____	12
Pancake lock nut cylinders _____	14
Pull cylinders _____	15
Aluminium cylinders _____	16
Single acting cylinders, high tonnage _____	18
Double acting cylinders, high tonnage _____	20
Lock nut cylinders _____	22
Hydraulic hand pumps _____	24
Motor pumps, electric _____	26
Motor pumps, gasoline _____	28
Air hydraulic pump _____	29
Safety instructions _____	30
Single acting assemblies _____	32
Double acting assemblies _____	33
Saddles _____	34
Hydraulic hoses and couplings _____	35
Fittings and manifolds _____	36
Flow control valves _____	37
Gauge _____	38

Inhaltsverzeichnis:

	<i>Seite</i>
Einfachwirkende Zylinder, Federrückzug _____	4
Flachzylinder, Lastrücklauf _____	6
Flachzylinder, Federrückzug _____	8
Hohlkolbenzylinder _____	10
Doppeltwirkende Zylinder _____	12
Extraflache Zylinder _____	14
Zugzylinder _____	15
Aluminiumzylinder _____	16
Einfachwirkende Zylinder, Schwerlast _____	18
Doppeltwirkende Zylinder, Schwerlast _____	20
Zylinder mit Sicherungsmutter _____	22
Hydraulische Handpumpen _____	24
Motorpumpen, Elektro _____	26
Motorpumpen, Benzin _____	28
Lufthydraulische Pumpe _____	29
Sicherheitsanweisungen _____	30
Einfachwirkende Systeme _____	32
Doppeltwirkende Systeme _____	33
Zylinderköpfe _____	34
Schläuche und Kupplungen _____	35
Anschlüsse und Verteiler _____	36
Druck-/Durchflußventile _____	37
Manometer _____	38

Tartalomjegyzék:

	<i>Oldal</i>
Egyirányú működésű munkahengerek, rugós visszahúzás _____	4
Lapos munkahengerek, teher alatti visszafutás _____	6
Lapos munkahengerek, rugós visszahúzás _____	8
Üreges dugattyús munkahengerek _____	10
Kettős működésű munkahengerek _____	12
Extra lapos munkahengerek _____	14
Húzó munkahengerek _____	15
Alumínium munkahengerek _____	16
Egyirányú működésű munkahengerek, nehéz terhelésre _____	18
Kettős működésű munkahengerek nehéz terhelésre _____	20
Biztosító anyás munkahengerek _____	22
Hidraulikus kézi szivattyúk _____	24
Elektromos motoros szivattyúk _____	26
Benzinmotoros szivattyúk _____	28
Sűrített levegős hidraulikus szivattyú _____	29
Biztonsági utasítások _____	30
Egyirányú működésű rendszerek _____	32
Kettős működésű rendszerek _____	33
Hengerfejek _____	34
Tömítők és gyorscsatlakozók _____	35
Csatlakozások és elosztók _____	36
Nyomás- és átfolyás-szabályozó szelepek _____	37
Manométer _____	38

Simson Allround is available in a wide range of different executions enabling the performance of every single industrial application such as lifting, pushing, pulling, bending, holding, etc. The cylinders are made of highest quality materials and a quality system according to ISO 9001 guarantees the design, manufacturing, supply and after-sales service. All cylinders are designed with a safety factor of 1.5 to accomplish with the European Standards CE.

Features

1. High strength materials.
2. Hard chromed-plated plunger in most of our models for highest resistance.
3. Hardened saddles to prevent plunger from mushrooming.
4. Plunger wiper for reducing contamination allows longer life.
5. Wear rings for long service life and high absorption of transverse forces.
6. Male and female couplings 3/8"-18 NPT.
7. For CEJN couplings, please add CJ after product designation.

Simson Allround Zylinder werden mit Materialien höchster Qualität hergestellt. Unsere breitgefächerte Produktpalette ermöglicht die Durchführung jeglicher industrieller Anwendungen: Heben, Ziehen, Biegen, Halten etc. Unser Qualitätssystem ISO 9001 gewährleistet die Konstruktion, die Fertigung, die Lieferung und den Kundendienst. Alle Zylinder sind zur Erfüllung der Europäischen CE Richtlinien mit einem Sicherheitsfaktor von 1,5 ausgelegt.

Merkmale

1. Hochfeste Materialien.
2. Hartchromüberzogener Kolben bei den meisten Modellen für höhere Festigkeit.
3. Gehärteter Zylinderkopf zur Vermeidung von Verformungen des Kolbens.
4. Kolbenabstreifringe zur Verringerung von Verschmutzungen und Verlängerung der Haltbarkeit des Zylinders.
5. Führungsringe zur langen Haltbarkeit und hohen Absorbierung von Querbeanspruchungen.
6. Schnellkupplungen und 3/8"-18 NPT Schraubanschlüsse.
7. Benötigen Sie CEJN-Kupplungen, fügen Sie bitte CJ nach der Bezeichnung hinzu.

A Simson Allround hidraulikus munkahengerek a legkiválóbb minőségű alapanyagokból készülnek. Széles termékválasztékunk bármilyen ipari alkalmazás kivitelezését lehetővé teszi. Emelés, húzás, hajlítás, tartás stb. ISP 9001 szerinti minőségbiztosítási rendszerünk egyaránt garanciát nyújt a tervezésre, a gyártásra, a szállításra és a vevőszolgálatra. Az összes munkahengert az európai CE irányelvek teljesítése érdekében 1,5-szörös biztonságra méretezzük.

Jellemzők

1. Nagy szilárdságú alapanyagok.
2. Keménykrómozott dugattyúk a legtöbb modellnél a nagyobb szilárdság érdekében.
3. Edzett hengerfej a dugattyú deformációjának elkerülése érdekében.
4. Dugattyú lehúzógyűrűk a szennyeződés csökkentésére és a henger tartósságának növelésére.
5. Vezetőgyűrűk a tartósság érdekében és a keresztirányú igénybevételek nagyfokú semlegesítéséhez.
6. Gyorscsatlakozók és 3/8"-18 NPT csavarmenetes bekötések.
7. Amennyiben Önnek CEJN csatlakozásra lenne szüksége, kérjük megrendeléskor a megnevezés végén tüntesse fel a CJ betűket.



SIMPLE ACTING CYLINDERS, SPRING RETURN

EINFACHWIRKENDE ZYLINDER, FEDERRÜCKZUG

EGYIRÁNYÚ MŰKÖDÉSŰ MUNKAHENGEREK, RUGÓS VISSZAHÚZÁSSAL

700 bar 5–220 ton

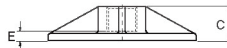
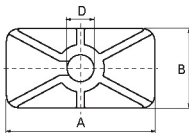
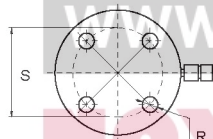
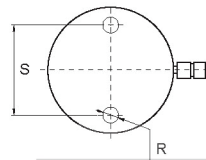
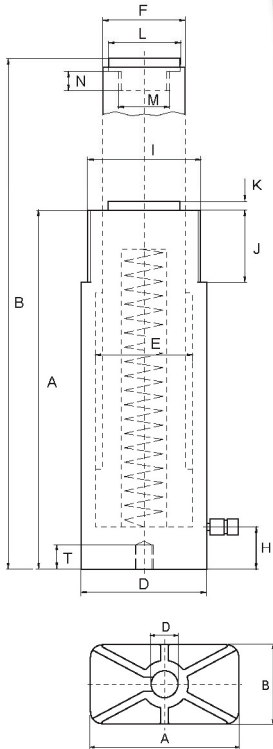

ton	Ref.	A mm	B mm	C mm	D mm	E mm
5	SAS 005P 163	102	31	40,5	20	

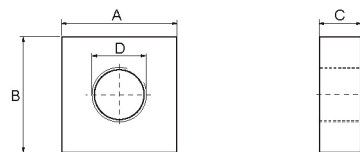

ton	Ref.	A mm	B mm	C mm	D
5	SAS 005B	76	88	25	1 1/2"-16
10	SAS 010B	88	114	30	2 1/4"-14
15	SAS 015B	114	101	30	2 3/4"-16
23	SAS 023B	127	127	45	3 5/16"-12
30	SAS 030B	135	135	45	3 7/8"-12

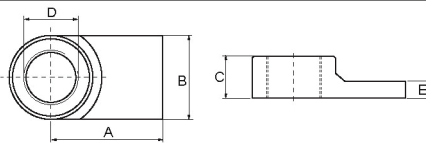

ton	Ref.	A mm	B mm	C mm	D	E mm
5	SAS 005U	71	40	30	1 1/2"-16	11
10	SAS 010U	79	60	37	2 1/4"-14	12
23	SAS 023U	105	80	40	3 5/16"-12	20

Capacity Kapazität Kapacitás ton (kN)	Stroke Hub Löket mm	Model Modell Modell SIMSON	Area Fläche Felület cm ²	Oil Cap. Ölvol. Olajtérf. cm ³
5 (48,5)	25	SAS 0525	7,06	18
	76	SAS 0576	7,06	54
	127	SAS 05127	7,06	90
	180	SAS 05180	7,06	128
	232	SAS 05232	7,06	164
10 (109,2)	25	SAS 1025	15,9	40
	54	SAS 1054	15,9	86
	105	SAS 10105	15,9	167
	155	SAS 10155	15,9	247
	205	SAS 10205	15,9	326
	257	SAS 10257	15,9	409
15 (163)	307	SAS 10307	15,9	489
	355	SAS 10355	15,9	565
	25	SAS 1525	23,75	60
	54	SAS 1554	23,75	129
	105	SAS 15105	23,75	250
	155	SAS 15155	23,75	369
23 (227,8)	205	SAS 15205	23,75	487
	257	SAS 15257	23,75	611
	307	SAS 15307	23,75	730
	355	SAS 15355	23,75	844
	25	SAS 2325	33,17	83
	51	SAS 2351	33,17	170
30 (303,2)	102	SAS 23102	33,17	339
	159	SAS 23159	33,17	528
	210	SAS 23210	33,17	697
	261	SAS 23261	33,17	866
	310	SAS 23310	33,17	1029
	362	SAS 23362	33,17	1201
50 (486,5)	60	SAS 3060	44,16	265
	150	SAS 30150	44,16	663
	210	SAS 30210	44,16	928
75 (712,9)	60	SAS 5060	70,85	426
	102	SAS 50102	70,85	723
	160	SAS 50160	70,85	1134
100 (911)	339	SAS 50339	70,85	2402
	160	SAS 75160	103,8	1661
	330	SAS 75330	103,8	3426
140 (1380)	60	SAS 10060	132,7	797
	150	SAS 100150	132,7	1991
	260	SAS 100260	132,7	3451
220 (2156)	60	SAS 14060	201	1206
	150	SAS 140150	201	3015
	260	SAS 140260	201	5226
150	SAS 220150	314	4710	

Mert emelni

Industry standard general purpose cylinders. Designed for use in all positions.
 Provided with collar threads and threads in the top of the plunger and at the base,
 for easy fastening.
 Hard chrome-plated plunger with wiper extend cylinder life.
 Heavy cylinders have carrying handles as standard.

Standardzylinder für allgemeine Industriezwecke. Für Arbeiten in
 allen Positionen konstruiert.
 Zur leichten Befestigung mit Gewinde außen am Zylinder, am oberen
 Teil des Kolbens und an der Bodenplatte ausgerüstet.
 Der hartverchromte Kolben und der Gebrauch der Kolbenabstreifringe
 verlängern die Lebensdauer des Zylinders.
 Schwerlastzylinder haben standardmäßig Transportösen.

Standard munkahenger általános ipari használatra. Bármilyen beépítési
 helyzetben való működtetésre tervezve.
 A rögzítés megkönnyítésére menettel kívül a hengeren, a dugattyú felső
 részén és a talplemezen.
 A keménykrómozott dugattyú és a dugattyú-lehúzógyűrűk használata
 meghosszabbítják a munkahenger élettartamát.
 A nehéz terhelésre készült hengereket alap kivitelben emelőszemekkel
 szerelték fel.

A	B	D	E	F	H	I	J	K	L	M	N	R	S	T	Weight Gewicht Tömeg kg
mm	mm	mm	mm	mm	mm		mm	mm	mm		mm	UN	mm	mm	kg
110	135	40	30	25	19	1 1/2"-16	28	6	25	3/4"-16	14	1/4"-20	25	14	1
168	244	40	30	25	19	1 1/2"-16	28	6	25	3/4"-16	14	1/4"-20	25	14	1,5
219	346	40	30	25	19	1 1/2"-16	28	6	25	3/4"-16	14	1/4"-20	25	14	1,9
276	456	40	30	25	19	1 1/2"-16	28	6	25	3/4"-16	14	1/4"-20	25	14	2,4
328	560	40	30	25	19	1 1/2"-16	28	6	25	3/4"-16	14	1/4"-20	25	14	2,8
90	115	60	45	36	19	2 1/4"-14	32	6	28	-	-	5/16"-18	39	12	1,8
121	175	60	45	36	19	2 1/4"-14	32	6	28	1"-8	19	5/16"-18	39	12	2,4
172	277	60	45	36	19	2 1/4"-14	32	6	28	1"-8	19	5/16"-18	39	12	3,3
247	402	60	45	36	19	2 1/4"-14	32	6	28	1"-8	19	5/16"-18	39	12	4,7
301	506	60	45	36	19	2 1/4"-14	32	6	28	1"-8	19	5/16"-18	39	12	5,7
352	609	60	45	36	19	2 1/4"-14	32	6	28	1"-8	19	5/16"-18	39	12	6,6
402	709	60	45	36	19	2 1/4"-14	32	6	28	1"-8	19	5/16"-18	39	12	7,4
454	809	60	45	36	19	2 1/4"-14	32	6	28	1"-8	19	5/16"-18	39	12	8,4
127	152	75	55	45	20	2 3/4"-16	32	5	35	-	-	3/8"-16	47	12	4,2
155	209	75	55	45	20	2 3/4"-16	32	8	35	1"-8	25	3/8"-16	47	12	5
205	310	75	55	45	20	2 3/4"-16	32	8	35	1"-8	25	3/8"-16	47	12	6,4
275	430	75	55	45	20	2 3/4"-16	32	8	35	1"-8	25	3/8"-16	47	12	8,5
327	532	75	55	45	20	2 3/4"-16	32	8	35	1"-8	25	3/8"-16	47	12	10
379	636	75	55	45	20	2 3/4"-16	32	8	35	1"-8	25	3/8"-16	47	12	11,5
426	733	75	55	45	20	2 3/4"-16	32	8	35	1"-8	25	3/8"-16	47	12	12,8
477	832	75	55	45	20	2 3/4"-16	32	8	35	1"-8	25	3/8"-16	47	12	14,2
140	165	85	65	56	25	3 5/16"-12	45	10	45	1 1/2"-16	25	1/2"-13	58	19	6
166	217	85	65	56	25	3 5/16"-12	45	10	45	1 1/2"-16	25	1/2"-13	58	19	7
217	319	85	65	56	25	3 5/16"-12	45	10	45	1 1/2"-16	25	1/2"-13	58	19	8,9
277	436	85	65	56	25	3 5/16"-12	45	10	45	1 1/2"-16	25	1/2"-13	58	19	11,2
327	537	85	65	56	25	3 5/16"-12	45	10	45	1 1/2"-16	25	1/2"-13	58	19	13
379	640	85	65	56	25	3 5/16"-12	45	10	45	1 1/2"-16	25	1/2"-13	58	19	15
430	740	85	65	56	25	3 5/16"-12	45	10	45	1 1/2"-16	25	1/2"-13	58	19	16,9
480	842	85	65	56	25	3 5/16"-12	45	10	45	1 1/2"-16	25	1/2"-13	58	19	18,8
165	225	100	75	60	30	3 7/8"-12	48	10	45	1 1/2"-16	25	1/2"-13	74	19	9,3
270	420	100	75	60	30	3 7/8"-12	48	10	45	1 1/2"-16	25	1/2"-13	74	19	14,6
340	550	100	75	60	30	3 7/8"-12	48	10	45	1 1/2"-16	25	1/2"-13	74	19	18,2
176	236	127	95	80	35	5"-12	55	5	61	-	-	1/2"-13	95	19	16,4
227	329	127	95	80	35	5"-12	55	5	61	-	-	1/2"-13	95	19	20,7
285	445	127	95	80	35	5"-12	55	5	61	-	-	1/2"-13	95	19	25,5
465	804	127	95	80	35	5"-12	55	5	61	-	-	1/2"-13	95	19	40,4
285	445	146	115	90	35	5 3/4"-12	55	5	61	-	-	3/4"-10	115	19	32
495	825	146	115	90	35	5 3/4"-12	55	5	61	-	-	3/4"-10	115	19	54
180	240	177	130	110	40	6 7/8"-12	55	5	88	-	-	3/4"-10 (4)	139	25	32
300	450	177	130	110	40	6 7/8"-12	55	5	88	-	-	3/4"-10 (4)	139	25	53
449	709	177	130	110	40	6 7/8"-12	55	5	88	-	-	3/4"-10 (4)	139	25	78,5
190	250	216	160	140	40	8 1/2"-12	55	5	111	-	-	3/4"-10 (4)	165	25	52
320	470	216	160	140	40	8 1/2"-12	55	5	111	-	-	3/4"-10 (4)	165	25	85,7
470	730	216	160	140	40	8 1/2"-12	55	5	111	-	-	3/4"-10 (4)	165	25	124,5
340	490	250	200	160	40	-	-	5	131	-	-	-	-	-	116,5

LOW HEIGHT CYLINDERS, LOAD RETURN

FLACHZYLINDER, LASTRÜCKLAUF

LAPOS MUNKAHENGEREK, TEHER ALATTI VISSZAFUTÁS

700 bar 4–150 ton

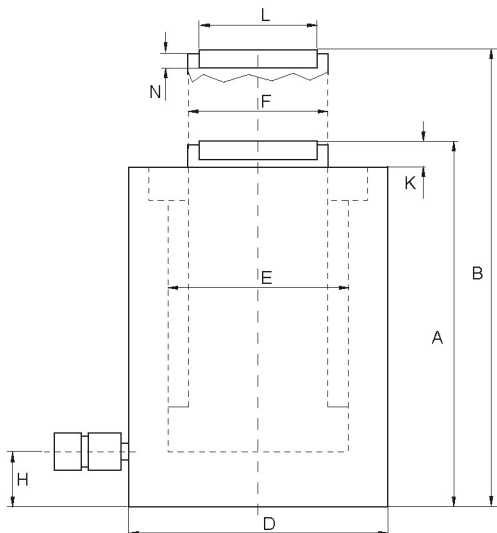
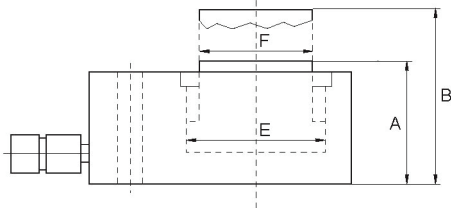
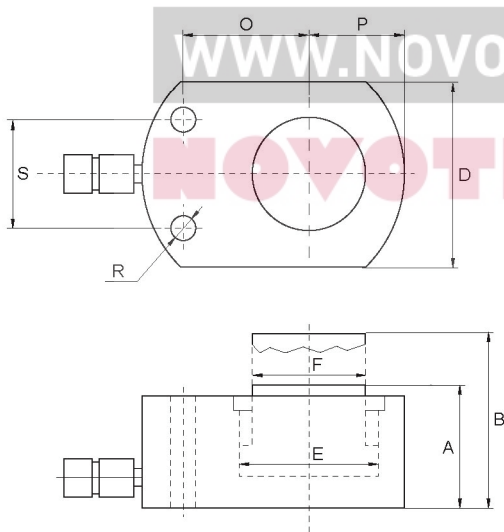

WWW.NOVOTRANST
NOVOTRANST
Mert emélni kell...

Capacity Kapacitát Kapacitás ton	Stroke Hub Löket mm	Model Modell Modell SIMSON	A mm
4	6	LHL 0406	32,5
4	16	LHL 0416	42,5
10	11	LHL 1011	43
22	11	LHL 2211	52
30	13	LHL 3013	59
50	16	LHL 5016	68
75	16	LHL 7516	79
100	16	LHL 10016	87
150	16	LHL 15016	100

Capacity Kapacitát Kapacitás ton	Stroke Hub Löket mm	Model Modell Modell SIMSON	A mm
10	40	LHL 1040	89
20	40	LHL 2040	101
30	40	LHL 3040	121
50	60	LHL 5060	125
100	60	LHL 10060	141
100	150	LHL 100150	254

Low height cylinders for use in confined spaces.
 Mounting bolt holes for easy fixing.
 Designed with two parallel faces for operation horizontally.
 Hard chrome-plated plunger with special treated supporting area.

Extraflache Zylinder für den Einsatz in beengten Räumen.
 Montagebohrungen zur leichten Befestigung.
 Mit zwei parallelen Seiten für Arbeiten in waagrechter Lage ausgestattet.
 Hartverchromter Kolben mit spezialbehandeltem Auflagebereich.

Extra lapos munkahengerek szűk helyen való alkalmazáshoz.
 Szerelő-furatok a könnyű rögzítéshez.
 Két párhuzamos oldallal a vízszintes helyzetű működtetéshez.
 Keménykrómózott dugattyú, speciálisan kezelt felfekvő részsel.

Capacity Kapazität Kapacitás kN	Area Fläche Felület cm ²	Oil, cap. Ölvol. Olajtérf. cm ³	B mm	D mm	E mm	F mm	S mm	R mm	O mm	P mm	Weight Gewicht Tömeg kg
43,8	6,38	4	38,5	41	28,5	25	28	5,5	20	21	0,85
43,8	6,38	11	58,5	41	28,5	25	28	5,5	20	21	1,2
99,7	14,52	16	54	56	43	38	37	6,5	33	29	1,6
227,8	33,2	37	63	80	65	57	50	9	39	41	2,8
287,3	41,84	55	72	95	73	60	52	11	46	47	4,1
486,5	70,85	114	84	114	95	78	67	13	56	58	6,6
712,9	103,8	167	95	140	115	95	75	13	66	70,5	12,5
953,6	138,9	223	103	158	133	108	76	13	74	79	15
1450	211,2	338	116	194	164	134	117	13	84	97	25

Light weighted, low profiled.
 Capacity up to 100 tonnes.
 Stroke up to 150 mm.
 Grooved saddles.
 Models from 30 to 100 tonnes
 have optional tilting saddle.

Leicht, Flachprofil.
 Kapazitäten bis 100 t.
 Hub bis 150 mm.
 Gerillte Druckstücke.
 Bei den Modellen von 30 bis
 100 t wahlweise bewegliche
 Druckstücke.

Könnyű, lapos keresztmetszet.
 Kapacitás 100 t-ig.
 Löket 150 mm-ig.
 Recézett nyomóbetétek.
 A 30...100 t közötti modelleknél
 kérésre mozgatható
 nyomóbetétek.

Capacity Kapazität Kapacitás kN	Area Fläche Felület cm ²	Oil cap. Ölvol. Olajtérf. cm ³	B mm	D mm	E mm	F mm	H mm	K mm	L mm	N mm	Weight Gewicht Tömeg kg
109	15,89	64	129	66	45	36	14*	2	–	–	2,2
214	31,15	125	141	90	63	56	14*	2	–	–	4,8
303	44,15	177	161	102	75	60	14*	2	45	9	7,3
486	70,84	425	185	127	95	80	16*	2	61	11,5	11,3
911	132,66	796	201	175	130	110	26	2	88	12	24,7
911	132,66	1990	404	175	130	110	26	2	88	12	43,3

* Coupling inclined 10°. / Schnellkupplung, 10° geneigt. / Gyorscsatlakozó, 10°-kal megdőntve.

LOW HEIGHT CYLINDERS, SPRING RETURN

FLACHZYLINDER, FEDERRÜCKZUG

LAPOS MUNKAHENGEREK, RUGÓS VISSZAHÚZÁS

700 bar 4–150 ton

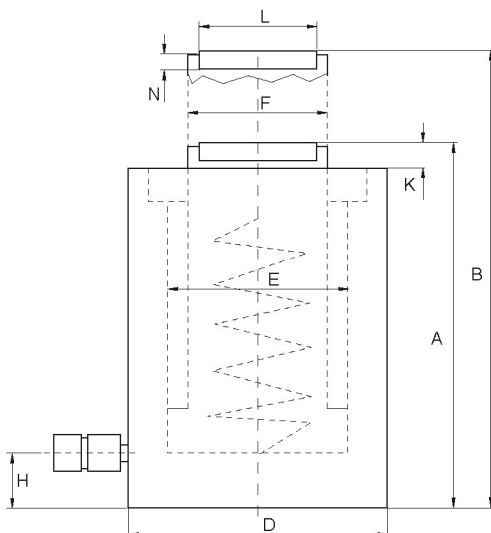
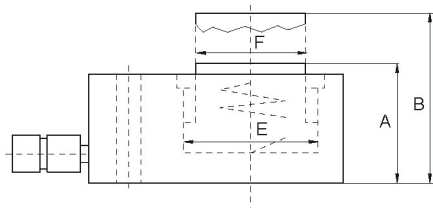
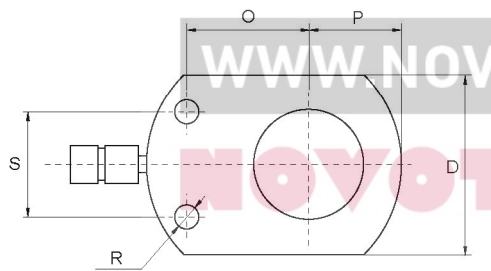

Capacity Kapazität Kapacitás ton	Stroke Hub Löket mm	Model Modell Olajtérf. SIMSON	A mm
4	6	LHS 0406	32,5
4	16	LHS 0416	42,5
10	11	LHS 1011	43
22	11	LHS 2211	52
30	13	LHS 3013	59
50	16	LHS 5016	68
75	16	LHS 7516	79
100	16	LHS 10016	87
150	16	LHS 15016	100

Capacity Kapazität Kapacitás ton	Stroke Hub Löket mm	Model Modell Olajtérf. SIMSON	A mm
10	40	LHS 1040	89
20	40	LHS 2040	101
30	40	LHS 3040	121
50	60	LHS 5060	125
100	60	LHS 10060	141
100	150	LHS 100150	254

Single acting cylinders, spring return, with the same dimensions as the LHL-cylinders.

For use in confined spaces: machinery positioning works, tools fastening, load tests on pillars, etc.

Einfachwirkende Zylinder, Federrückzug, mit den gleichen Abmessungen wie die LHL-Serien.

Für Arbeiten bei geringem Freiraum: Maschinenpositionierungsarbeiten, Werkzeugbefestigung, Lastprüfungen an Pfeilern, etc.

Egyirányú működésű munkahenger rugós visszahúzással, az LHL sorozattal azonos méretekkkel.

Szűk terekben végzett munkákhoz: gépek pozícionálása, szerszámok rögzítése, oszlopok terheléspróbái stb.

Capacity Kapazität Kapacitás kN	Area Fläche Felület cm ²	Oil cap. Ölvol. Olajtérf. cm ³	B mm	D mm	E mm	F mm	S mm	R mm	O mm	P mm	Weight Gewicht Tömeg kg
43,8	6,38	4	38,5	41	28,5	25	28	5,5	20	21	0,85
43,8	6,38	11	58,5	41	28,5	25	28	5,5	20	21	1,2
99,7	14,52	16	54	56	43	38	37	6,5	33	29	1,6
227,8	33,2	37	63	80	65	57	50	9	39	41	2,8
287,3	41,84	55	72	95	73	60	52	11	46	47	4,1
486,5	70,85	114	84	114	95	78	67	13	56	58	6,6
712,9	103,8	167	95	140	115	95	75	13	66	70,5	12,5
953,6	138,9	223	103	158	133	108	76	13	74	79	15
1450	211,2	338	116	194	164	134	117	13	84	97	25

Tilting saddles are available on LHS models from 3040 to 100150.

Für die LHS-Modelle von 3040 bis 100150 sind bewegliche Druckstücke erhältlich.

A 3040... 100150 sz. LHS modellekhez mozgatható nyomóbetétek kaphatók.

Capacity Kapazität Kapacitás kN	Area Fläche Felület cm ²	Oil cap. Ölvol. Olajtérf. cm ³	B mm	D mm	E mm	F mm	H mm	K mm	L mm	N mm	Weight Gewicht Tömeg. kg
109	15,89	64	129	66	45	38	14*	2	–	–	2,2
214	31,15	125	141	90	63	56	14*	2	–	–	4,8
303	44,15	177	161	102	75	60	14*	2	45	9	7,3
486	70,84	425	185	127	95	80	16*	2	61	11,5	11,3
911	132,66	796	201	175	130	110	26	2	88	12	24,7
911	132,66	1990	404	175	130	110	26	2	88	12	43,3

* Coupling inclined 10°. / Schnellkupplung, 10° geneigt. / Gyorscsatlakozó, 10°-kal megdőntve.

HOLLOW PLUNGER CYLINDERS

HOHLKOLBENZYLINDER

ÜREGES DUGATTYÚS MUNKAHENGEREK

700 bar 12–150 ton

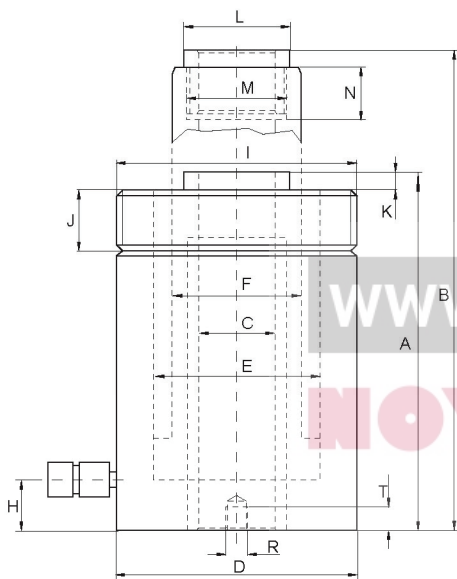

Capacity Kapazität Kapacitás ton (kN)	Stroke Hub Löket mm	Model Modell Modell SIMSON	A mm	B mm	C mm
12 (121)	40	HPS 1240H	124	164	19,5
	76	HPS 1276H	176	252	19,5
	150	HPS 12150H	300	450	19,5
22 (217)	50	HPS 2250H	165	215	27
	150	HPS 22150H	318	468	27
30 (301,8)	50	HPS 3050H	180	230	33,4
	150	HPS 30150H	322	472	33,4
60 (578,2)	76	HPS 6076H	253	329	54
	153	HPS 60153H	341	494	54
100 (1018)	80	HPS 10080H	306	386	80

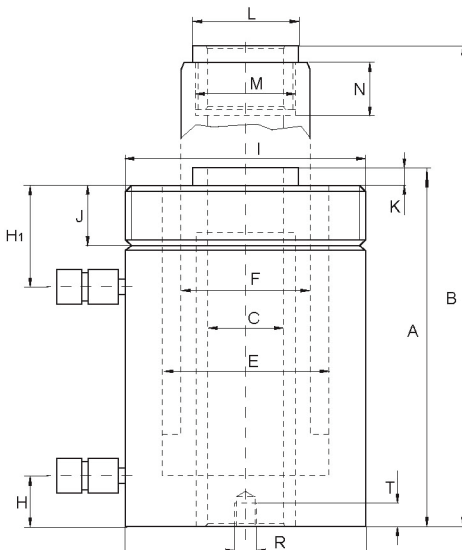
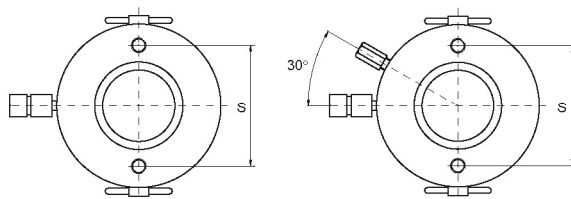

Capacity Kapazität Kapacitás ton	Stroke Hub Löket mm	Model Modell Modell SIMSON	Capacity Kapazität Kapacitás Push Druck Nyomás kN	Capacity Kapazität Kapacitás Pull Zug Húzás kN	A mm	B mm	C mm
30	150	HPD 30150H	301,8	172,5	300	450	33,4
	250	HPD 30250H	301,8	172,5	400	650	33,4
60	80	HPD 6080H	578,1	355,7	249	329	54
	150	HPD 60150H	578,1	355,7	319	469	54
	250	HPD 60250H	578,1	355,7	419	669	54
100	38	HPD 10038H	1018	646,8	197	235	80
	76	HPD 10076H	1018	646,8	255	331	80
	150	HPD 100150H	1018	646,8	335	485	80
	250	HPD 100250H	1018	646,8	465	715	80
150	175	HPD 150175H	1407	566	350	525	80

Available both as single with spring return and double acting.
 Designed for carrying out push and pull operations, such as tightening of cables, bars, bolts, etc and extraction of sleeves, bearings, etc.
 Hollow hard chrome-plated plunger.
 Collar threads for easy fixing.
 Changeable saddles: plain, threaded and solid.

Als einfachwirkende mit Federrückzug wie auch als doppeltwirkende erhältlich.
 Zur Durchführung von Druck- und Zugarbeiten ausgelegt. Spannen von Kabeln, Stangen, Bolzen, etc. Herausziehen von Buchsen, Kugellagern, etc.
 Hartverchromter Hohlkolben.
 Außengewinde zur Befestigung.
 Austauschbarer Auflagekopf: flach, mit Gewinde und massiv.

Egyirányú működésű, rugós visszahúzásos és kettős működésű változatban egyaránt szállítható.
 Nyomó és húzó munkákra készült. kábelek, rudak, csapok stb. feszítése, perselyek, csapágyak stb. lehúzása.
 Keménykrómozott dugattyú.
 Külső menet a rögzítéshez.
 Cserélhető felfekvő fej: lapos, menetes és masszív.

Area Fläche Felület cm ²	Oil cap. Ölvol. Olajtérf. cm ³	D mm	E mm	F mm	H mm	I mm	J mm	K mm	L mm	M mm	N mm	R mm	S mm	T mm	Weight Gewicht Tömeg kg
17,6	71	75	55	40	19	2 3/4"-16	30	2,5	34	M28x1,5	18	5/16"-18	50,8	12	4
17,6	134	75	55	40	19	2 3/4"-16	30	2,5	34	M28x1,5	18	5/16"-18	50,8	12	5
17,6	264	75	55	40	19	2 3/4"-16	30	2,5	34	M28x1,5	18	5/16"-18	50,8	12	8,5
31,6	158	105	75	56	23,5	3 7/8"-12	88	2,5	48	1 9/16"-16	20	3/8"-16	82,6	15	9,5
31,6	474	105	75	56	23,5	3 7/8"-12	38	2,5	48	1 9/16"-16	20	3/8"-16	82,6	15	18
44	220	120	90	68	27	4 1/2"-12	42	4	55	1 13/16"-16	22	3/8"-16	92,2	17	14
44	660	120	90	68	27	4 1/2"-12	42	4	55	1 13/16"-16	22	3/8"-16	92,2	17	23,5
84,2	640	165	125	95	31	6 1/4"-12	48	4	80	2 3/4"-16	22	1/2"-13	130,3	14	35
84,2	1288	165	125	95	31	6 1/4"-12	48	4	80	2 3/4"-16	22	1/2"-13	130,3	14	44
148,3	1187	220	170	130	37	8 3/8"-12	60	5	116	4"-16	25	5/8"-11	177,8	19	73

Double acting cylinders are equipped with a safety valve which prevents accidental over-pressuring.
 Quick return assured by oil pressure.

Doppeltwirkende Zylinder sind mit einem Sicherheitsventil ausgestattet, das eventueller Überbelastung vorbeugt.
 Durch Öldruck gewährleisteter schneller Rückzug.

A kettős hatású munkahengerek az esetleges túlterhelést megelőző biztonsági szeleppel rendelkeznek.
 Az olajnyomás által biztosított gyors visszahúzás.

Area Fläche Felület cm ²	Oil cap. Ölvol. Olajtérf. cm ³	D mm	E mm	F mm	H/H ₁ mm	I mm	J mm	K mm	L mm	M mm	N mm	R mm	S mm	T mm	Weight Gewicht Tömeg kg
44	660	120	90	70	26/68	4 1/2"-12	42	4	55	1 13/16"-16	22	3/8"-16	92,2	17	22
44	1100	120	90	70	26/68	4 1/2"-12	42	4	55	1 13/16"-16	22	3/8"-16	92,2	17	28
84,2	674	165	125	95	31/66	6 1/4"-12	48	5	80	2 3/4"-16	22	1/2"-13	130,3	14	35
84,2	1263	165	125	95	31/66	6 1/4"-12	48	5	80	2 3/4"-16	22	1/2"-13	130,3	14	42
84,2	2105	165	125	95	31/66	6 1/4"-12	48	5	80	2 3/4"-16	22	1/2"-13	130,3	14	53
148,5	564	220	170	130	37/60	-	-	5	116	4"-16	25	5/8"-11	177,8	19	48
148,5	1128	220	170	130	37/80	8 3/8"-12	60	5	116	4"-16	25	5/8"-11	177,8	19	60
148,5	2226	220	170	130	37/80	8 3/8"-12	60	5	116	4"-16	25	5/8"-11	177,8	19	76
148,5	3709	220	170	130	37/80	8 3/8"-12	60	5	116	4"-16	25	5/8"-11	177,8	19	102
204,8	3586	250	190	160	37/60	-	-	10	135	4" 1/4-12	40	-	-	-	110

D A C

DOUBLE ACTING CYLINDERS

DOPPELTWIRKENDE ZYLINDER

KETTŐS MŰKÖDÉSŰ MUNKAHENGEREK

700 bar 10–550 ton



WWW.NOVOTRANSZ.HU

NOVOTRANSZ

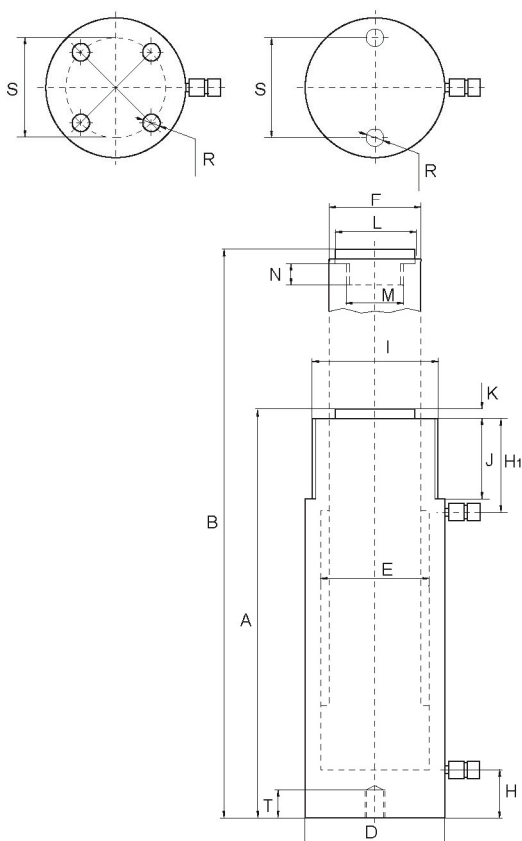

Capacity Kapacitát Kapacitás	Stroke Hub Lököt	Model Modell Modell	Capacity Kapacitát Kapacitás	Area Fläche Felület	Oil cap. Ölvol. Olajtérf.
ton	mm	SIMSON	Push Druck Nyomás kN	Pull Zug Húzás kN	cm ² cm ³
10	160	DAC 10160	109	20	15,89 255
	250	DAC 10250	109	20	15,89 398
	320	DAC 10320	109	20	15,89 509
20	160	DAC 20160	214	53	31,15 499
	250	DAC 20250	214	53	31,15 779
	320	DAC 20320	214	53	31,15 997
30	160	DAC 30160	303	68	44,15 707
	320	DAC 30320	303	68	44,15 1413
50	160	DAC 50160	486	72	70,84 1134
	320	DAC 50320	486	72	70,84 2267
75	160	DAC 75160	712	140	103,8 1661
	320	DAC 75320	712	140	103,8 3322
100	160	DAC 100160	911	189	132,66 2123
	320	DAC 100320	911	189	132,66 4245
150	50	DAC 15050	1380	370	200,96 1005
	150	DAC 150150	1380	370	200,96 3015
	300	DAC 150300	1380	370	200,96 6029
200	50	DAC 20050	2156	560	314 1570
	150	DAC 200150	2156	560	314 4710
	300	DAC 200300	2156	560	314 9420
350	50	DAC 35050	3368	1014	490,6 2454
	150	DAC 350150	3368	1014	490,6 7359
	300	DAC 350300	3368	1014	490,6 14718
550	50	DAC 55050	5519	1714	803,8 4020
	150	DAC 550150	5519	1714	803,8 12058
	300	DAC 550300	5519	1714	803,8 24116

For push and pull applications.

Designed to execute all kinds of hard works, including those requiring high precision and involving a great number of cycles.

Hard chrome-plated plunger. Guide and seal system of highest quality.

Safety valve for prevention from accidental over-pressure.

Collar threads for easy fixing and pull operations.

Für Druck- und Zugarwendungen.

Zur Durchführung härtester Arbeiten einschließlich solcher, die hohe Genauigkeit bei hohen Taktzahlen erfordern.

Hartverchromter Kolben. Führungs- und Dichtungssystem von höchster Qualität.

Sicherheitsventil zur Vorbeugung eventuellen Überdrucks.

Zur Befestigung und Durchführung von Zugarbeiten mit Gewinden ausgestattet.

Nyomásra és húzásra egyaránt alkalmazható.

Legkeményebb körülmények közötti munkavégzésre, beleértve a nagy pontosságot és gyakoriságot igénylő feladatokat is.

Keménykrómozott dugattyú. Legkiválóbb minőségű megvezető és tömítő rendszer.

Biztonsági szelep az esetleges túlnyomás megelőzésére.

A rögzítéshez és húzó munkák végzéséhez menetekkel ellátva.

WWW.NOVOTRANSZ.HU

NOVOTRANSZ

Mert emelni kell...

A	B	D	E	F	H	H1	I	J	K	L	M	N	R	S	T	Weight Gewicht Tömeg
mm	mm	mm	mm	mm	mm	mm		mm	mm	mm		mm		mm	mm	kg
310	470	60	45	36	20	53,5	2 1/4"-14	32	7	28	1"-8	24	5/16"-18	39	14	6,5
400	650	60	45	36	20	53,5	2 1/4"-14	32	7	28	1"-8	24	5/16"-18	39	14	8,5
470	790	60	45	36	20	53,5	2 1/4"-14	32	7	28	1"-8	24	5/16"-18	39	14	9,5
320	480	83	63	45	20	60	3 1/4"-12	40	8	35	1"-8	24	1/2"-13	58	15	12
410	660	83	63	45	20	60	3 1/4"-12	40	8	35	1"-8	24	1/2"-13	58	15	15
480	800	83	63	45	20	60	3 1/4"-12	40	8	35	1"-8	24	1/2"-13	58	15	17
335	495	102	75	56	26	77	3 7/8"-12	48	10	45	1 1/2"-16	25	1/2"-13	66	15	19
495	815	102	75	56	26	77	3 7/8"-12	48	10	45	1 1/2"-16	25	1/2"-13	66	15	27
335	495	127	95	80	28	70	5"-12	50	10	61	1 3/4"-12	25	1/2"-13	95(4)	15	31
510	830	127	95	80	28	85	5"-12	50	10	61	1 3/4"-12	25	1/2"-13	95(4)	15	49
338	498	150	115	90	30	70	5 3/4"-12	50	10	61	1 3/4"-12	25	1/2"-13	100(4)	18	42
512	832	150	115	90	30	80	5 3/4"-12	50	10	61	1 3/4"-12	25	1/2"-13	100(4)	18	61
339	499	177	130	100	38	70	6 7/8"-12	50	10	88	1 3/4"-12	30	3/4"-10	139(4)	18	64
509	829	177	130	100	38	84	6 7/8"-12	50	10	88	1 3/4"-12	30	3/4"-10	139(4)	18	85
258	308	215	160	110	49	85	8"-12	55	10	88	2 1/2"-12	40	3/4"-16	158(4)	25	66
378	528	215	160	110	49	85	8"-12	55	10	88	2 1/2"-12	40	3/4"-16	158(4)	25	90
528	828	215	160	110	49	85	8"-12	55	10	88	2 1/2"-12	40	3/4"-16	158(4)	25	119
274	324	265	200	140	65	85	9 3/4"-12	55	10	111	2 1/2"-12	60	1"-8	127(4)	25	112
394	544	265	200	140	65	85	9 3/4"-12	55	10	111	2 1/2"-12	60	1"-8	127(4)	25	151
544	844	265	200	140	65	85	9 3/4"-12	55	10	111	2 1/2"-12	60	1"-8	127(4)	25	197
299	349	330	250	160	85	90	12 1/4"-12	60	10	131	3"-12	70	1 1/4"-7	158(4)	40	189
419	569	330	250	160	85	90	12 1/4"-12	60	10	131	3"-12	70	1 1/4"-7	158(4)	40	247
569	869	330	250	160	85	90	12 1/4"-12	60	10	131	3"-12	70	1 1/4"-7	158(4)	40	346
383	433	430	320	200	110	120	15 5/8"-8	80	15	178	4"-12	85	1 3/4"-5	203(4)	55	396
518	668	430	320	200	110	120	15 5/8"-8	80	15	178	4"-12	85	1 3/4"-5	203(4)	55	504
668	968	430	320	200	110	120	15 5/8"-8	80	15	178	4"-12	85	1 3/4"-5	203(4)	55	625

PANCAKE LOCK NUT CYLINDERS

EXTRAFLACHE ZYLINDER MIT SICHERUNGSMUTTER

EXTRA LAPOS, BIZTOSÍTÓ ANYÁS MUNKAHENGEREK

700 bar 50–550 ton



WWW.NOVOTRANSZ.HU

Single acting, load return, pancake lock nut cylinders, designed to hold full loads mechanically.

Special coating and tilting saddle to improve corrosion resistance and performance under sideload forces.

Einfachwirkende Zylinder, Lastrückzug, extraflach mit Sicherungsmutter, zum mechanischen Halten von Lasten.

Bei allen Modellen bewegliche Druckstücke und Spezialüberzug zur Verbesserung der Rostbeständigkeit und des Verhaltens bei Seitenbelastungen.

Egyirányú működésű munkahenger, terhelés általi visszafutás, különösen lapos, biztosító anyával, terhek mechanikus megtartásához.

Az összes modell mozgatható nyomóbetéttel felszerelve és speciális bevonattal a korrózióállóság és az oldalirányú terhelés alatti viselkedés javítása érdekében.

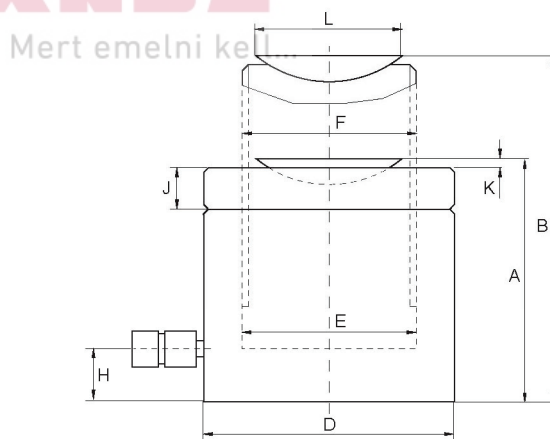

Capacity Kapacitát Kapacitás ton (kN)	Stroke Hub Löket mm	Model Modell Modell SIMSON	Area Fläche Felület cm ²	Oil cap. Ölvol. Olajtérf. cm ³	A	B	D	E	F	H	J	K	L	Weight Gewicht Tömeg kg
50 (486)	50	PLN 5050	70,84	355	125	175	120	95	Tr 95*4	19	21	6	95	12
90 (911)	45	PLN 9045	132,6	597	137	182	165	130	Tr130*6	21	31	8	128	23
140 (1380)	45	PLN 14045	200,9	905	148	193	205	160	Tr160*6	27	38	9	180	39
220 (2156)	45	PLN 22045	314	1413	155	200	255	200	Tr200*6	28	40	10	200	62
350 (3468)	45	PLN 35045	490,6	2208	178	223	320	250	Tr 250*6	35	50	11	240	111
550 (5520)	45	PLN 55045	803,8	3618	192	237	405	320	Tr 320*8	38	60	10	295	193

PULL CYLINDERS

ZUGZYLINDER

HÚZÓ MUNKAHENGEREK

700 bar 10–50 ton



WWW.NOVOTRANSHU

Designed for any application requiring pulling forces, for example to hook and join sheets for welding, tighten cables, etc.
High strength steel design. Hard chrome-plated plunger.
Optional metallic joint for plunger protection and longer life.

Zur Durchführung jeglicher Anwendung, die Zugkräfte erfordert, z.B. Heranziehen von Bleche zum Schweißen, Spannen von Kabeln, etc.

Hochfeste Stahlkonstruktion. Hartverchromte Kolben.

Wahlweiser Metallschutzbalg zum Schutz des Kolbens und Verlängerung der Produktlebensdauer.

Bármilyen alkalmazáshoz, amelynek során húzóerő szükséges, pl. lemezek összehúzósa hegesztéshez, kábelek kifeszítése stb.

Nagy szilárdságú acélszerkezet. Keménykrómozott dugattyú.

Kívánságra fém védőburkolattal a dugattyú védelmére és a termék élettartamának meghosszabbítására.

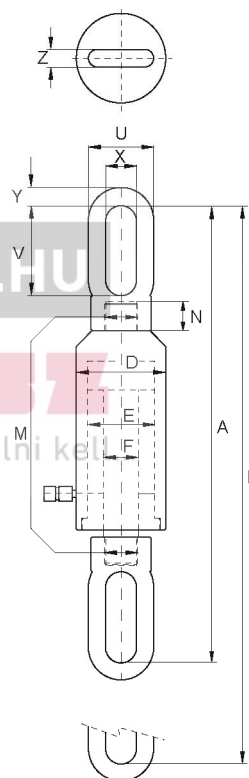

Capacity Kapacitás ton (kN)	Stroke Hub Löket mm	Model Modell Modell	Area Fläche Felület cm ²	Oil cap. Ölvol. Olajtérf. cm ³	A	B	D	E	F	M	N	U	V	X	Y	Z	Weight Gewicht Tömeg kg
10 (93,2)	150*	PC 10150	13,5	204	576*	726	86	55	36	M30x2	25	107	109	46	30,5	30,5	12
30 (301,8)	150*	PC 30150	43,9	660	723*	873	125	90	50	M40x2	45	108	153	50	29	29	32
50 (483,2)	150*	PC 50150	70,3	1056	757*	907	148	110	56	M52x2	60	130	150	50	70	39	60

* Models equipped with joint have a 30 mm shorter stroke.

* Mit Balg ausgestattete Modelle haben einen 30 mm kürzeren Hub.

* A védőburkolattal ellátott modellek lökete 30 mm-rel rövidebb.

ALUMINIUM CYLINDERS

ALUMINIUMZYLINDER

ALUMÍNIUM MUNKAHENGEREK

700 bar 23–100 ton

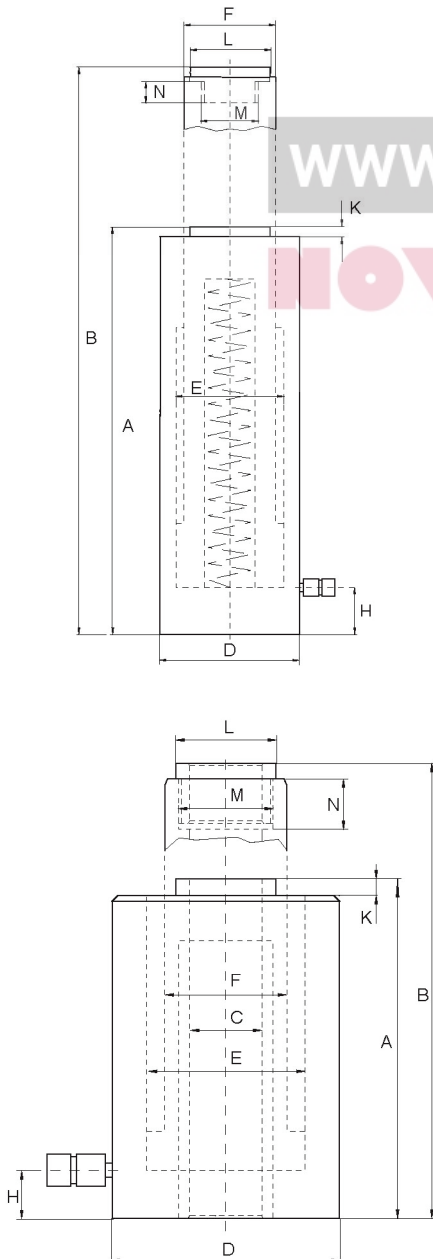

WWW.NOVOTRANSZ.HU

Capacity Kapazität Kapacitás ton (kN)	Stroke Hub Löket mm	Model Modell Modell... SIMSON	A mm	Area Fläche Felület cm ²	Oil cap. Ölvol. Olajtérf. cm ³
23 (227,8)	50	AC 2350	164	33,17	166
	100	AC 23100	214	33,17	332
	150	AC 23150	264	33,17	498
30 (303,2)	50	AC 3050	174	44,16	221
	100	AC 30100	224	44,16	442
	150	AC 30150	274	44,16	663
50 (468,5)	50	AC 5050	193	70,85	355
	100	AC 50100	243	70,85	709
	150	AC 50150	293	70,85	1063
100 (911)	50	AC 10050	230	132,7	664
	100	AC 100100	280	132,7	1327
	150	AC 100150	330	132,7	1991

Capacity Kapazität Kapacitás ton (kN)	Stroke Hub Löket mm	C mm	Model Modell Modell SIMSON	A mm	Area Fläche Felület cm ²	Oil cap. Ölvol. Olajtérf. cm ³
30 (301,8)	100	33,4	AC 30100H	272	44	440
60 (578,2)	100	54	AC 60100H	288	84,2	842
100 (1018)	100	80	AC 100100H	326	148	1483

The body and the plunger of the cylinder is made of high-strength aluminium alloy. Spring return type and two versions available, solid plunger or hollow plunger. The body of the cylinder is anodized to strengthen the working area and extend cylinder life. The low weight makes the cylinders specially useful in sites of difficult access. It is highly recommended to place the cylinder on a flat area in order to avoid any damage to the base.

Der Körper und der Kolben von diesen Zylindern sind aus einer hochfesten Aluminiumlegierung. Der Rücklauf wird durch eine Feder gewährleistet; in zwei Ausführungen mit massivem und hohlem Kolben lieferbar. Der Körper von den Zylindern ist zur Härtung der Arbeitsfläche und zur Verlängerung der Haltbarkeit des Zylinders eloxiert. Die Gewichtsverringering des Zylinders macht ihn besonders für den Einsatz in schwer zugänglichen Bereichen geeignet. Es wird empfohlen, den Zylinder auf eine ebene Fläche zu stellen, um seinen Boden nicht zu beschädigen.

Ezeknek a hengereknek a háza és dugattyúja nagy szilárdságú alumíniumból készült. A visszafutást egy rugó biztosítja; két kivitelben, tömör és üreges dugattyúval szállítható. A hengertest a működő felület keményebbé tétele és a henger tartósságának növelése érdekében eloxált. A munkahenger súlycsökkentése különösen nehezen hozzáférhető helyeken való alkalmazásra teszi alkalmassá. Ajánljuk, hogy a munkahengert sík felületre állítsa, hogy annak talpa ne sérüljön meg.

WWW.NOVOTRANSZ.HU

NOVOTRANSZ

Mértékegység: mm

B	D	E	F	H	K	L	Weight Gewicht Tömeg kg
mm	mm	mm	mm	mm	mm	mm	kg
214	105	65	56	25	8	45	3,1
314	105	65	56	25	8	45	4,5
414	105	65	56	25	8	45	6,1
224	120	75	60	30	8	45	4,9
324	120	75	60	30	8	45	6,9
424	120	75	60	30	8	45	8,9
243	150	95	80	33	8	61	7,9
343	150	95	80	33	8	61	10,0
443	150	95	80	33	8	61	13,8
280	215	130	110	40	8,5	88	22,2
380	215	130	110	40	8,5	88	27,2
480	215	130	110	40	8,5	88	32,2

B	D	E	F	H	K	L	M	N	Weight Gewicht Tömeg kg
mm	mm	mm	mm	mm	mm	mm		mm	kg
372	140	90	68	26	4	55	1 3/16"-16	22	10,3
388	195	125	95	31	4	80	2 3/4"-16	22	23,8
426	270	170	130	37	5	116	4"-16	25	38,1

SAH

SINGLE ACTING CYLINDERS, HIGH TONNAGE

EINFACHWIRKENDE ZYLINDER, SCHWERLAST

EGYIRÁNYÚ MŰKÖDÉSŰ MUNKAHENGEREK, NEHÉZ TERHELÉSRE

700 bar 50–1100 ton



WWW.NOVOTRANSZ.HU

NOVOTRANSZ

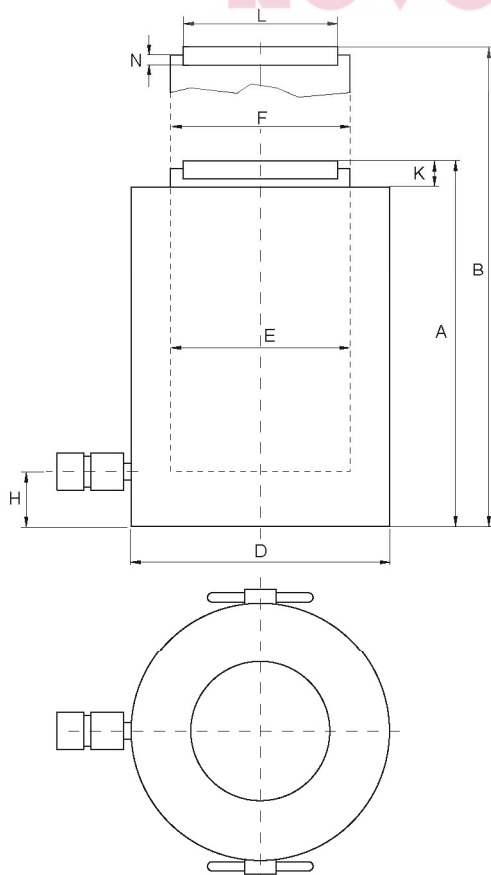

Mertémművelet

Capacity Kapacitás Kapacitás ton	Stroke Hub Löket mm	Model Modell Modell SIMSON	A mm
50	50	SAH 5050	143
	100	SAH 50100	193
	200	SAH 50200	293
	300	SAH 50300	393
90	50	SAH 9050	157
	100	SAH 90100	207
	200	SAH 90200	307
	300	SAH 90300	407
140	50	SAH 14050	176
	100	SAH 140100	226
	200	SAH 140200	326
	300	SAH 140300	426
200	50	SAH 20050	198
	150	SAH 200150	298
	250	SAH 200250	398
350	50	SAH 35050	238
	150	SAH 350150	338
	250	SAH 350250	438
560	50	SAH 56050	294
	150	SAH 560150	394
	250	SAH 560250	494
880	50	SAH 88050	354
	150	SAH 880150	454
	250	SAH 880250	554
1100	50	SAH 110050	385
	150	SAH 1100150	485
	250	SAH 1100250	585

Single acting cylinders, load return, suitable for offshore jacking.
 Designed for weighing, lifting and positioning works in Civil Engineering.
 Equipped with hardened grooved removable saddles. Upon request, these cylinders are supplied with tilting saddles for protection from off-center load forces. Tilting saddles are highly recommended by us.
 Overflowing under control acts as stroke limiter.

Einfachwirkende Zylinder mit Lastrücklauf zum Offshore-Einsatz.
 Für Wiege-, Hebe- und Positionierungsarbeiten im Bauwesen.
 Mit austauschbarem gerilltem und hochfestem Auflagekopf ausgestattet.
 Diese Zylinder werden zur Minimierung von Seitenbelastungen auf Anfrage mit beweglichen Druckstücken geliefert. Deren Einsatz wird bei dieser Zylinderart von uns empfohlen.

Egyirányú működésű munkahenger a teher általi visszafutással offshore-alkalmazásra.
 Építőipari mérlegelési, emelési és pozicionálási munkákhoz.
 Cserélhető, recézett és nagy szilárdságú felfekvő fejjel felszerelve.
 Ezeket a munkahengereket az oldalirányú terhelés minimalizálása érdekében kívánságra mozgatható nyomóbetéttel szállítjuk. Ehhez a munkahenger-fajtához javasoljuk a mozgatható betét alkalmazását.

WWW.NOVOTRANSZ.HU

NOVOTRANSZ

Capacity Kapacitás Kapacitás	Area Fläche Felület	Oil cap. Ölvol. Olajtérf.	B	D	E	H	K	L	N	Tilting saddle Bewegl. Druckst. Mozgatható fej		Weight Gewicht Tömeg
kN	cm ²	cm ³	mm	mm	mm	mm	mm	mm	mm	L	K	kg
436,6	63,6	318	193	125	90	30	6	61	9	61	30	14
436,6	63,6	635	293	125	90	30	6	61	9	61	30	19
436,6	63,6	1272	493	125	90	30	6	61	9	61	30	28
436,6	63,6	1908	693	125	90	30	6	61	9	61	30	38
842,2	122,6	613	207	170	125	30	6	88	11	88	36	27
842,2	122,6	1226	307	170	125	30	6	88	11	88	36	35
842,2	122,6	2452	507	170	125	30	6	88	11	88	36	52
842,2	122,6	3678	707	170	125	30	6	88	11	88	36	68
1380	201	1005	226	215	160	39	7	111	12	111	40	49
1380	201	2010	326	215	160	39	7	111	12	111	40	64
1380	201	4020	526	215	160	39	7	111	12	111	40	92
1380	201	6030	726	215	160	39	7	111	12	111	40	130
2156,2	314	1570	248	265	200	50	7	131	12	131	45	86
2156,2	314	4710	448	265	200	50	7	131	12	131	45	129
2156,2	314	7850	648	265	200	50	7	131	12	131	45	172
3369,1	490,6	2453	288	330	250	59	7	178	20	178	47	159
3369,1	490,6	7360	488	330	250	59	7	178	20	178	47	226
3369,1	490,6	12265	688	330	250	59	7	178	20	178	47	292
5520	803,8	4019	344	430	320	80	7	250	30	250	75	332
5520	803,8	12058	544	430	320	80	7	250	30	250	75	446
5520	803,8	20095	744	430	320	80	7	250	30	250	75	559
8625	1256	6280	404	540	400	100	10	290	40	290	100	632
8625	1256	18840	604	540	400	100	10	290	40	290	100	810
8625	1256	31400	804	540	400	100	10	290	40	290	100	989
10916	1589,6	7949	435	600	450	110	10	325	50	325	125	848
10916	1589,6	23845	635	600	450	110	10	325	50	325	125	1069
10916	1589,6	39741	835	600	450	110	10	325	50	325	125	1289

DAH

DOUBLE ACTING CYLINDERS, HIGH TONNAGE

DOPPELTWIRKENDE ZYLINDER, SCHWERLAST

KETTŐS MŐKŐDŐSŐ MUNKAHENGEREK, NEHŐZ TERHELŐSRE

700 bar 85–1100 ton

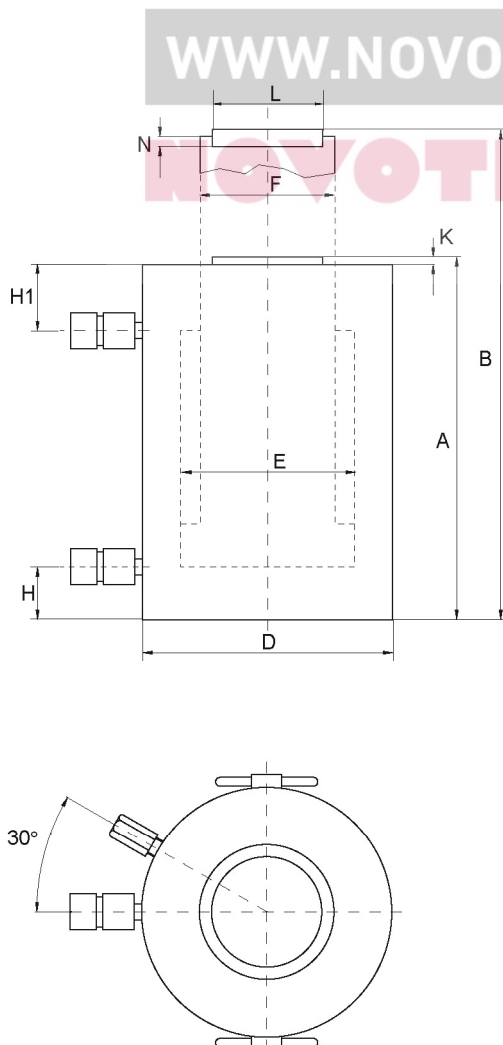

WWW.NOVOTRANSZ.HU

Capacity Kapacitāt Kapacitās	Stroke Hub Felület	Model Modell Modell	A
ton	mm	SIMSON	mm
85	50	DAH 8550	210
	100	DAH 85100	260
	150	DAH 85150	310
	200	DAH 85200	360
	250	DAH 85250	410
140	300	DAH 85300	460
	50	DAH 14050	224
	100	DAH 140100	274
	150	DAH 140150	324
	200	DAH 140200	374
220	250	DAH 140250	424
	300	DAH 140300	474
	50	DAH 22050	257
265	150	DAH 220150	357
	300	DAH 220300	507
	50	DAH 26550	271
350	150	DAH 265150	371
	300	DAH 265300	521
	50	DAH 35050	350
430	150	DAH 350150	450
	300	DAH 350300	600
	50	DAH 43050	374
560	150	DAH 430150	474
	300	DAH 430300	624
	50	DAH 56050	425
670	150	DAH 560150	525
	300	DAH 560300	675
	50	DAH 67050	445
880	150	DAH 670150	545
	300	DAH 670300	696
	50	DAH 88050	495
1100	150	DAH 880150	595
	300	DAH 880300	745
	50	DAH 110050	535
	150	DAH 1100150	635
	300	DAH 1100300	785

Double acting cylinders for hard works in both vertical and horizontal positions.
 Hard chrome-plated plunger with wiper for extended cylinder life.
 The hardened saddles can be replaced, if necessary, by a tilting saddle for a better performance under eccentric loads.
 The cylinder can also, upon request, be supplied with threads or with other special characteristics such as lock nuts, sleeves, etc.

Doppeltwirkende Zylinder für schwere Arbeiten in senkrechter sowie waagrechtlicher Position.
 Hartverchromte Kolben mit Kolbenabstreifringen schützen den Zylinder zur längeren Haltbarkeit vor äußeren Einflüssen.
 Der gehärtete Kopf kann für ein besseres Verhalten des Zylinders bei seitlichen Belastungen gegebenenfalls durch bewegliche Druckstücke ausgetauscht werden.
 Die Zylinder werden auf Anfrage mit Befestigungsgewinden oder in anderen Spezialausführungen geliefert: Sicherungsmuttern, Flansche, etc.

Kettős működésű munkahengerek nehéz feladatokra, függőleges és vízszintes pozícióban.
 A dugattyú-lehúzógyűrűvel ellátott keménykrómozott dugattyú védi a munkahenger a külső hatások ellen a hosszabb élettartam érdekében.
 Az edzett fejrész adott esetben, annak érdekében, hogy a munkahenger oldalirányú terhelés esetén jobban viselkedjen, mozgatható nyomóbetétre cserélhető.

Capacity Kapazität Kapacitás		Area Fläche Felület	Oil cap. Ölvol. Olajtérf.	B	D	E	F	H	H1	K	L	N	Weight Gewicht Tömeg
Push Druck Nyomás kN	Pull Zug Húzás kN												
842,2	405,6	122,7	614	268	170	125	90	30	64	6	61	9	37
842,2	405,6	122,7	1227	360	170	125	90	30	64	6	61	9	42
842,2	405,6	122,7	1841	460	170	125	90	30	64	6	61	9	48
842,2	405,6	122,7	2454	560	170	125	90	30	64	6	61	9	55
842,2	405,6	122,7	3067	660	170	125	90	30	64	6	61	9	61
842,2	405,6	122,7	3681	760	170	125	90	30	64	6	61	9	68
1380	727,7	201	1005	274	215	160	110	35	69	6	88	11	59
1380	727,7	201	2010	374	215	160	110	35	69	6	88	11	70
1380	727,7	201	3015	474	215	160	110	35	69	6	88	11	81
1380	727,7	201	4020	574	215	160	110	35	69	6	88	11	90
1380	727,7	201	5025	674	215	160	110	35	69	6	88	11	100
1380	727,7	201	6029	774	215	160	110	35	69	6	88	11	110
2157	1099,6	314	1570	307	265	200	140	50	80	6	111	12	104
2157	1099,6	314	4710	507	265	200	140	50	80	6	111	12	133
2157	1099,6	314	9420	807	265	200	140	50	80	6	111	12	177
2609	1229	380	1900	321	290	220	160	60	90	6	131	12	133
2609	1229	380	5700	521	290	220	160	60	90	6	131	12	170
2609	1229	380	11400	821	290	220	160	60	90	6	131	12	227
3369	1212	490	2450	400	330	250	200	60	136	5	178	20	227
3369	1212	490	7350	600	330	250	200	60	136	5	178	20	280
3369	1212	490	14700	900	330	250	200	60	136	5	178	20	360
4226	1617	615	3078	424	380	280	220	70	148	8	178	20	321
4226	1617	615	9232	624	380	280	220	70	148	8	178	20	392
4226	1617	615	18464	924	380	280	220	70	148	8	178	20	497
5519	2150	803	4020	475	430	320	250	80	160	8	200	22	469
5519	2150	803	12058	675	430	320	250	80	160	8	200	22	558
5519	2150	803	24116	975	430	320	250	80	160	8	200	22	691
6603	2377	961	4809	495	470	350	280	85	162	8	200	22	590
6603	2377	961	14425	695	470	350	280	85	162	8	200	22	700
6603	2377	961	28849	995	470	350	280	85	162	8	200	22	860
8624	3104	1256	6280	545	540	400	320	100	180	10	250	30	865
8624	3104	1256	18840	745	540	400	320	100	180	10	250	30	1010
8624	3104	1256	37680	1045	540	400	320	100	180	10	250	30	1225
10915	3929	1589	7949	585	600	450	360	110	198	10	325	50	1157
10915	3929	1589	23845	785	600	450	360	110	198	10	325	50	1333
10915	3929	1589	47689	1085	600	450	360	110	198	10	325	50	1600

LOCK NUT CYLINDERS

ZYLINDER MIT SICHERUNGSMUTTER

BIZTOSÍTÓ ANYÁS MUNKAHENGEREK

700 bar 30–1100 ton



WWW.NOVOTRANSZ.HU

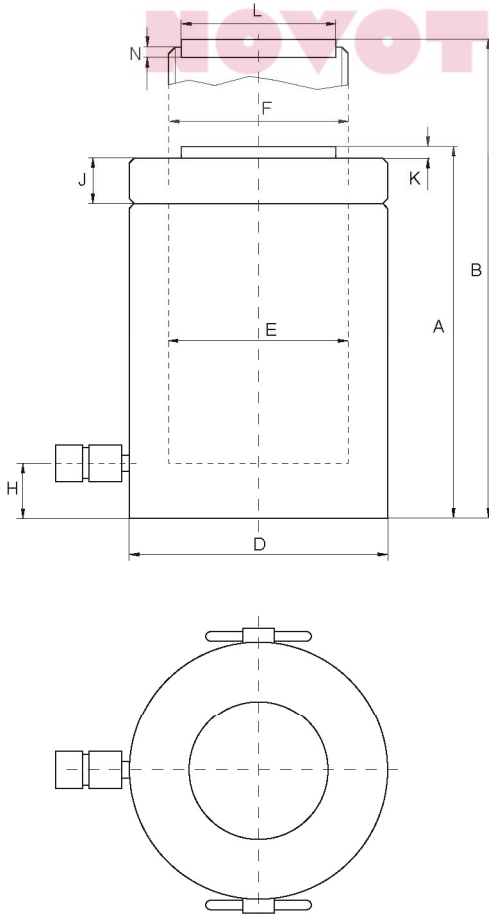

Mert emelni kell.

Capacity Kapazität Kapacitás ton	Stroke Hub Löket mm	Model Modell Modell SIMSON	A mm
30	50	LNC 3050	169
	100	LNC 30100	219
	200	LNC 30200	319
	300	LNC 30300	419
50	50	LNC 5050	185
	100	LNC 50100	235
	200	LNC 50200	335
	300	LNC 50300	435
100	50	LNC 10050	200
	100	LNC 100100	250
	200	LNC 100200	350
	300	LNC 100300	450
140	50	LNC 14050	211
	100	LNC 140100	259
	200	LNC 140200	359
	300	LNC 140300	459
200	50	LNC 20050	245
	150	LNC 200150	345
	250	LNC 200250	445
350	50	LNC 35050	275
	150	LNC 350150	395
	250	LNC 350250	495
560	50	LNC 56050	345
	150	LNC 560150	475
	250	LNC 560250	575
880	50	LNC 88050	400
	150	LNC 880150	555
	250	LNC 880250	655
1100	50	LNC 110050	440
	150	LNC 1100150	595
	250	LNC 1100250	695

Single acting cylinder, load return with lock nut designed to support loads mechanically.

Used for foundations supporting: bridge construction, buildings and ship building, etc.

Loads are fully held mechanically and for a long time thanks to the lock nut.

These cylinders are supplied with optional tilting saddles, its use is highly recommended.

Einfachwirkende Zylinder, Lastrückzug mit Sicherungsmutter zum mechanischen Halten von Lasten.

Für den Einsatz im Bauwesen: Brücken-, Gebäude-, Schiffbau, etc.

Durch die Sicherungsmutter werden Lasten von dem Zylinder mechanisch auch über lange Zeit sicher gehalten.

Wir empfehlen für diese Zylinder zum Schutz vor seitlichen Belastungen die wahlweise Lieferung von beweglichen Druckstücken.

Egyirányú működésű munkahenger, terhelés általi visszafutás, biztosító anyával, terhek megtartásához.

Építőipari alkalmazásra: hídépítés, épületek, hajóépítés stb.

A biztosító anya segítségével a munkahenger a terhet hosszabb időn keresztül is biztonságosan tartja.

Ezekhez a munkahengerekhez, az oldalirányú terhelés elleni védelem érdekében, ajánljuk a mozgatható nyomóbetétek opcionális szállítását.

WWW.NOVOTRANSZ.HU

Capacity Kapazität Kapacitás kN	Area Fläche Lökét cm ²	Oil cap. Ölvol. Olajtérf. cm ³	B mm	D mm	E mm	F mm	H mm	J mm	K mm	L mm	N mm	Weight Gewicht Tömeg kg
303,2	44,15	221	219	100	75	Tr 75*4	25	30	3	45	8	10,5
303,2	44,15	442	319	100	75	Tr 75*4	25	30	3	45	8	13,5
303,2	44,15	884	519	100	75	Tr 75*4	25	30	3	45	8	19,5
303,2	44,15	1325	719	100	75	Tr 75*4	25	30	3	45	8	26
486,5	70,84	355	235	125	95	Tr 95*4	30	36	3	61	9	17,5
486,5	70,84	709	335	125	95	Tr 95*4	30	36	3	61	9	22
486,5	70,84	1417	535	125	95	Tr 95*4	30	36	3	61	9	32
486,5	70,84	2126	735	125	95	Tr 95*4	30	36	3	61	9	41,5
911	132,6	663	250	180	130	Tr 130*6	30	44	3	88	11	40
911	132,6	1327	350	180	130	Tr 130*6	30	44	3	88	11	46
911	132,6	2654	550	180	130	Tr 130*6	30	44	3	88	11	65
911	132,6	3980	750	180	130	Tr 130*6	30	44	3	88	11	82
1380	200,9	1005	261	215	160	Tr 160*6	39	46	3	111	12	60
1380	200,9	2010	359	215	160	Tr 160*6	39	46	3	111	12	73,5
1380	200,9	4020	559	215	160	Tr 160*6	39	46	3	111	12	102
1380	200,9	6029	759	215	160	Tr 160*6	39	46	3	111	12	130
2156,2	314	1570	295	265	200	Tr 200*6	50	50	3	131	12	106
2156,2	314	4710	495	265	200	Tr 200*6	50	50	3	131	12	149
2156,2	314	7850	695	265	200	Tr 200*6	50	50	3	131	12	191,5
3369,1	490,6	2453	325	330	250	Tr 250*6	59	60	5	178	20	184
3369,1	490,6	7360	545	330	250	Tr 250*6	59	60	5	178	20	264
3369,1	490,6	12265	745	330	250	Tr 250*6	59	60	5	178	20	330,5
5520	803,8	4019	395	430	320	Tr 320*6	80	80	5	250	30	390
5520	803,8	12058	625	430	320	Tr 320*6	80	80	5	250	30	535
5520	803,8	20095	825	430	320	Tr 320*6	80	80	5	250	30	650
8625	1256	6280	450	540	400	Tr 400*6	100	100	5	290	40	714
8625	1256	18840	705	540	400	Tr 400*6	100	100	5	290	40	990
8625	1256	31400	905	540	400	Tr 400*6	100	100	5	290	40	1170
10916	1589,6	7949	490	600	450	Tr 450*6	110	110	5	325	50	969
10916	1589,6	23845	745	600	450	Tr 450*6	110	110	5	325	50	1310
10916	1589,6	39741	945	600	450	Tr 450*6	110	110	5	325	50	1530

HYDRAULIC HAND PUMPS

HYDRAULISCHE HANDPUMPEN

HIDRAULIKUS KÉZI SZIVATTYÚK

700 bar 240–7500 cm³



WWW.NOVOTRANSZ.HU
NOVOTRANSZ

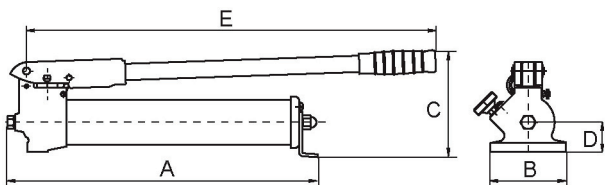

- SHP 1 240
- SHP 1 660
- SHP 2 660
- SHP 1 1200
- SHP 2 1200

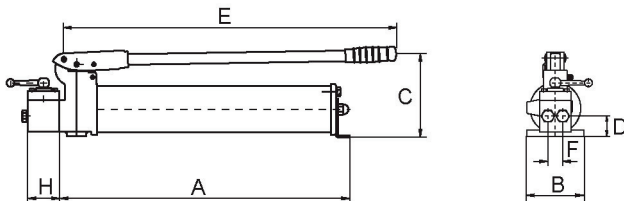

- SHP 2 2200
- SHP 2 4200
- DHP 2 2200
- DHP 2 4200

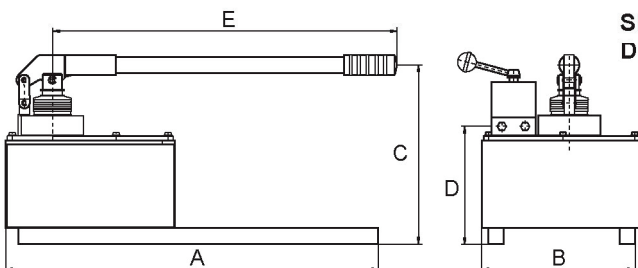

- SHP 2 7500
- DHP 2 7500

Speeds	Usable oil	Model
Stufen	Nutzbares Ölvol.	Modell
Fokozatok	Hasznos olajtérf.	Modell

No.	cm ³	SIMSON
1	240	SHP 1 240
1	660	SHP 1 660
2	660	SHP 2 660
1	1200	SHP 1 1200
2	1200	SHP 2 1200
2	2200	SHP 2 2200
2	4200	SHP 2 4200
2	7500	SHP 2 7500

Speeds	Usable oil	Model
Stufen	Nutzbares Ölvol.	Modell
Fokozatok	Hasznos olajtérf.	Modell

No.	cm ³	SIMSON
2	2200	DHP 2 2200
2	4200	DHP 2 4200
2	7500	DHP 2 7500

Our **SHP**-hand pumps are compact, light and portable used to power single-acting cylinders. They operate horizontally or vertically, with pump head downwards. All models with pressure relief valve. Single stage pumps are used for cylinders with low oil capacity. The two speed pumps are recommended for applications where the cylinder plunger must move rapidly, also for larger cylinder hook-ups where greater oil capacity is required. Automatic two-speed **DHP**-pumps with a 4-way control valve for operation of double-acting cylinders. Internal pressure relief valves for overload protection. Two-speed operation for high tonnage cylinders where oil capacity and fast economical cycle times are needed. All pumps have 3/8"-NPT female ports.

Unsere **SHP**-Handpumpen werden zur Betätigung einfachwirkender Zylinder eingesetzt und funktionieren horizontal und vertikal. Alle Modelle sind mit Überlastschutz ausgestattet. Für Zylinder mit großem Ölvolumen oder zur schnellen Positionierung des Kolbens zur Last wird der Einsatz von Pumpen mit zwei Stufen empfohlen. Die gewählte Pumpe muß zur Versorgung der entsprechenden Zylinder und Schläuche ein ausreichendes Ölvolumen haben. Automatische **DHP**-Zweistufenpumpen verfügen über ein 4-Wege-Steuerventil für doppeltwirkende Zylinder. Sie verfügen über ein Druckbegrenzungsventil. Zweistufenpumpen sind zur Leistungsverbesserung bei Schwerlast- und Langhub-Zylinder geeignet. Alle Pumpen sind mit einem 3/8"-NPT Anschlußgewinde ausgestattet.

SHP kézi szivattyúink egyirányú működésű munkahengerek működtetésére alkalmasak, vízszintes és függőleges helyzetben egyaránt. Az összes modellt túlterhelés védelemmel szerelték fel. Nagy olajtérfogatú munkahengerekhez, vagy a dugattyúnak a teherhez való gyors pozícionálásához ajánljuk a kétfokozatú szivattyúk alkalmazását. A kiválasztott szivattyúnak a megfelelő munkahenger és tömlők ellátásához elegendő olajtérfogattal kell rendelkeznie. Az automatikus **DHP** kétfokozatú szivattyúk 4-utas vezérlőszeleppel rendelkeznek a kettős működésű munkahengerek üzemeltetéséhez. A szivattyúkat nyomáshatároló szeleppel látták el. A kétfokozatú szivattyúk alkalmasak a teljesítmény javítására nehéz terhelésű és hosszú löketű munkahengerek esetében. Az összes szivattyú 3/8"-NPT csatlakozással rendelkezik.

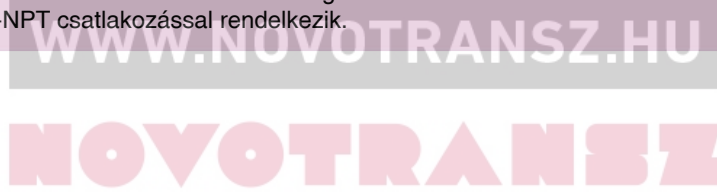

Oil displacement per stroke Fördervolumen/Kolbenhub Szállított térf./dugattyúlöket		Pressure rating Max. Betriebsdruck Max. üzemi nyomás		A	B	C	D	E	Weight Gewicht Tömeg
1 stage 1 Stufe 1 steg 1 fokozat cm ³	2 stage 2 Stufe 2 steg 2 fokozat cm ³	1 stage 1 Stufe 1 steg 1 fokozat MPa	2 stage 2 Stufe 2 steg 2 fokozat MPa	mm	mm	mm	mm	mm	kg
–	2,2	–	700	340	100	110	20	380	2,7
–	2,6	–	700	500	100	150	40	560	5,5
8,1	2	20	700	500	100	150	40	560	5,5
–	2,6	–	700	545	100	175	40	560	6,5
8,1	2	20	700	545	100	175	40	560	6,5
13,2	2,2	20	700	560	106	210	55	560	12
16,5	2,8	20	700	570	142	210	75	560	20
70,5	2,6	20	700	600	255	370	200	680	30

Oil displacement per stroke Fördervolumen/Kolbenhub Szállított térf./dugattyúlöket		Pressure rating Max. Betriebsdruck Max. üzemi nyomás		A	B	C	D	E	F	H	Weight Gewicht Tömeg
1 stage 1 Stufe 1 fokozat cm ³	2 stage 2 Stufe 2 fokozat cm ³	1 stage 1 Stufe 1 fokozat MPa	2 stage 2 Stufe 2 fokozat MPa	mm	mm	mm	mm	mm	mm	mm	kg
13,2	2,2	20	700	560	106	210	55	560	40	65	14
16,5	2,8	20	700	570	142	210	75	560	40	65	23
70,5	2,6	20	700	600	255	370	215	680	30	–	32

MOTOR PUMPS, ELECTRIC

MOTORPUMPEN, ELEKTRO

ELEKTROMOS MOTOROS SZIVATTYÚK

700 bar 2–50 l



Our hydraulic electric pumps are useful to power medium to big load cylinders or multiple cylinder circuits.

In addition to a wide range of tanks (2–50 litres), the availability of 7 kinds of pumps of different performances and possibilities as far as valves and motors are concerned will provide an easy selection of the most suitable pump for each application.

The electric pumps are equipped with internal security valve at 700 bar, and with a pressure relief valve adjustable from the outside.

As option, accessories such as roll bar, castor kit and heat exchangers are available.

The pumps are supplied with oil and electrical plug for immediate operation.

Unsere Elektropumpen dienen zur Versorgung von Mittel- oder Schwerlastzylindern oder Mehrfachzylinderkreisläufen.

Neben einer breiten Palette von Ölbehältern (2–50 Liter) gestatten 7 verschiedene Pumpenarten mit verschiedenen Leistungen und verschiedenen Möglichkeiten hinsichtlich der Ventile und Motoren die Auswahl der für jede Anwendungsart geeigneten Pumpe.

Die Pumpen sind mit einem internen, ab Werk auf 700 bar geeichten Sicherheitsventil und einem von außen einstellbaren Druckbegrenzungsventil ausgestattet.

Wahlweise sind Zubehörteile wie Schutzrahmen, Transportrollen und Wärmetauscher erhältlich.

Die Pumpen werden mit Öl und Elektroanschluß geliefert.

Elektromos szivattyúink közepes és nehéz terhelésre alkalmas, vagy többkörös munkahengereink tápellátására szolgálnak.

Az olajtartályok széles választéka (2-50 liter) mellett 7 különböző fajtájú és teljesítményű szivattyú, különböző lehetőségek a szelepek és a motorok vonatkozásában teszik lehetővé az adott alkalmazásra megfelelő szivattyú kiválasztását.

A szivattyúkat belső, gyárilag 700 bar nyomásra hitelesített biztonsági szeleppel és kívülről állítható nyomáshatároló szeleppel szereljük fel.

Opcionálisan olyan kiegészítők is rendelhetők, mint a védőkeret, szállítógörgő és a hőcserélő.

A szivattyúkat olaj- és elektromos csatlakozóval ellátva szállítjuk.

Capacity Kapacitás Kapacitás l	A mm	B mm	C mm	D mm	E mm	F mm	G mm	Weight Gewicht Tömeg kg
2	200	160	480	220	300	95	30	20
4	200	230	480	220	360	165	30	33
6	245	245	480	240	370	185	30	41
10	280	255	510	280	410	190	30	48
15–20	325	325	590	290	460	260	30	85
40–50	770	325	590	290	910	260	30	120

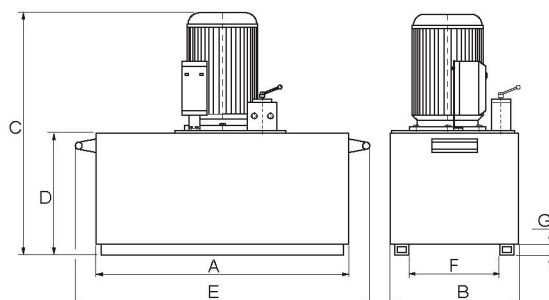

CUSTOM BUILD MODEL

AUSFÜHRUNGSVARIANTEN

KIVITELI VÁLTOZATOK

H Product type – Produktart – Termék fajtája

A Motor type – Motortyp – Motor típusa

- A Electric motor – Elektromotor – Elektromos motor
- G Gasoline engine – Benzinmotor – Benzinmotor

O Valve operation – Ventilbetrieb – Szelep működtetés

- M Manual – Manuell – Kézi
- E Remote – Elektrisch – Elektromos

1 Pump type – Pumpenausführung – Szivattyú kivitel

- 1 0,35 l/min (0,37 kW)
- 2 0,56 l/min (petrol engine / Benzin / benzines)
- 3 0,7 l/min (0,75 kW – 1 hp)
- 4 1,4 l/min (1,5 kW)
- 5 1,3 l/min (1,5 kW)
- 6 3–0,56 l/min (0,75 kW) – two stage / zwei Stufen / két fokozatú
- 7 2,1 l/min (2,2 kW)

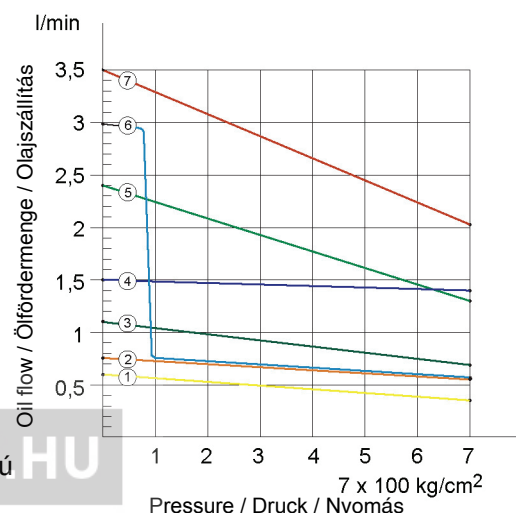

2 Tank capacity – Tankgröße – Tartálméret

	1	2	3	4	5	6	7
1	2 l	2					
2	4 l	4	4			4	
3	6 l		6			6	
4	10 l	10	10		10	10	
5	15–20 l	15	15	15	20	15	15
6	40–50 l	40	40	40	50	40	40

3 Valve type – Ventilausführungen – Szelep kivitel

- 1 3/2
- 2 3/3 OC Open center – Offene Mittelstellung – Nyitott középállás
- 4 4/3 OC Open center – Offene Mittelstellung – Nyitott középállás
- 6 4/3 OC S Open center, spring – Offene Mittelstellung, Feder – Nyitott középállás, rugó

4 Motor voltage – Motorspannung – Motor feszültség

- 1 220 V, 1 ph, 50 Hz
- 2 220 V, 3 ph, 50 Hz
- 4 380 V, 1 ph, 50 Hz
- 6 380 V, 3 ph, 50 Hz

5 Roll Bar – Überrollschutz – Borulásvédelem

6 Castor cit – Rollen – Görgők

7 Heat exchanger – Wärmetauscher – Hőcserélő

MOTOR PUMPS, GASOLINE

MOTORPUMPEN, BENZIN

BENZINMOTOROS SZIVATTYÚK

700 bar 10–40 l



These pumps are operated by a gasoline powered engine. The pumps are self-powered and suitable to be used in places lacking electric supply.

Due to tanks of 10, 15 and 40 liters and manually operated valves of 3- 4- ways, these pumps can be used with medium tonnage cylinders, both single and double acting.

The pumps are equipped with internal security valve at 700 bar, and with a pressure relief valve adjustable from the outside.

Roll bar and castor kits are supplied upon request.

Diese Pumpen werden von einem Benzinmotor angetrieben. Auf diese Weise sind die Pumpen unabhängig und können an Orten ohne Stromversorgung eingesetzt werden.

10-, 15- und 40-Literöltanks und manuelle 3- oder 4-Wegeventile gestatten ihren Einsatz mit sowohl einfach- als auch doppelwirkenden Mittellastzylindern.

Die Pumpen sind mit einem internen ab Werk auf 700 bar geeichten Sicherheitsventil und einem von außen einstellbaren Druckbegrenzungsventil ausgerüstet.

Auf Anfrage werden Schutzrahmen und Transportrollen geliefert.

Ezeket a szivattyúkat benzinmotor hajtja. Ezáltal a szivattyúk függetlenek, és áramellátással nem rendelkező helyeken is üzemeltethetők.

A 10, 15 und 40 literes olajtartályok és a kézi állítású 3- vagy 4-utas szelepek egyirányú és kettős működésű, közepes terhelésű munkahengerekkel való üzemeltetést tesznek lehetővé.

A szivattyúk belső, gyárilag 700 bar nyomásra hitelesített biztonsági szeleppel és kívülről állítható nyomáshatároló szeleppel rendelkeznek.

Kérésre a szivattyúkat védőkerettel és szállító görgőkkel szállítjuk.

Capacity Kapacitás Kapacitás l	A mm	B mm	C mm	D mm	E mm	F mm	G mm	Weight Gewicht Tömeg kg
10	280	255	550	280	410	190	30	46
15	325	325	560	290	460	260	30	83
40	770	325	560	290	910	260	30	118

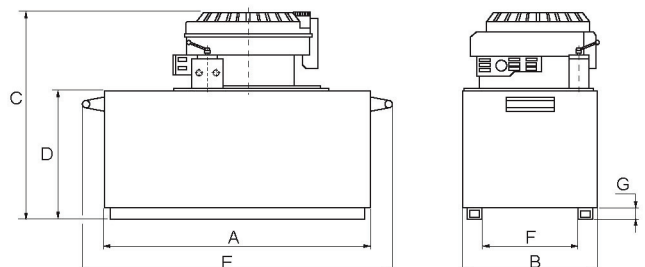

AIR HYDRAULIC PUMP

LUFTHYDRAULISCHE PUMPE

SŰRÍTETT LEVEGŐS HIDRAULIKUS SZIVATTYÚ

700 bar 2000 cm³

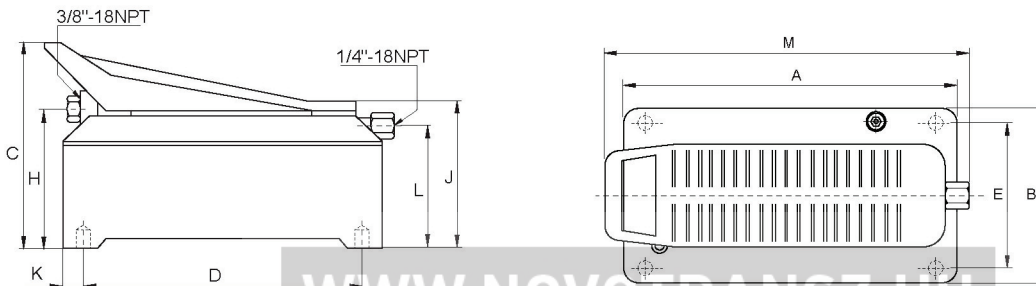
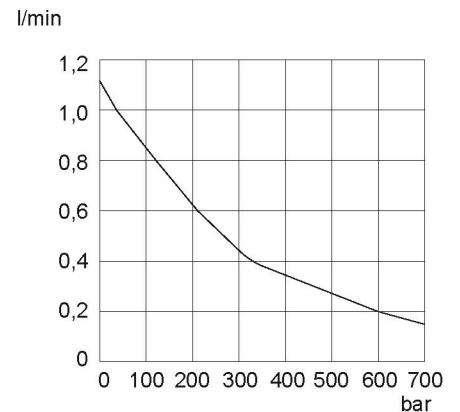

WWW.NOVO TRANSZ.HU

Single acting pump that develops 700 bar oil pressure with an air pressure of only 5.5 bar.

Extremely silent and light weighted thanks to the extensive use of plastic materials.

Equipped with security valve inside for protection from overloads.

A treadle acts as distributor, by pumping oil to the cylinder or letting it return to the tank as you push *press* or *release*, respectively.

At rest position, the pump holds the pressure. The treadle can be hand or foot operated.

We can also supply pumps of higher capacity and with valves for double acting cylinders.

Einfachwirkende Pumpe die mit nur 5,5 bar Luftdruck einen Öldruck von 700 bar entwickelt.

Extrem leise und leicht durch den Einsatz von Kunststoff.

Die Pumpe ist zur Vorbeugung von Überbelastungen mit einem internen Sicherheitsventil ausgerüstet.

Ein Pedal fungiert beim jeweiligen Drücken von *Press* oder *Release* als Verteiler, indem es Öl zum Zylinder pumpt oder dieses zum Pumpentank zurücklaufen läßt.

Die Pumpe behält in Ruhestellung den Druck bei.

Das Pedal kann mit dem Fuß oder von Hand betätigt werden.

Wir liefern auf Anfrage auch Pumpen mit höheren Tankkapazitäten und Ventilen für doppeltwirkende Zylinder.

Egyirányú működésű szivattyú, amely csak 5,5 bar nyomású sűrített levegővel 700 bar olajnyomást fejleszt.

Különösen csendes és könnyű a műanyagok alkalmazása miatt.

A szivattyút a túlterhelés elkerülése érdekében első biztonsági szeleppel látták el.

Egy pedál szolgál elosztóként, amelyet lenyomva *Press* vagy *Release* állásba kapcsol a szivattyú és az olajat a munkahengerhez, ill. vissza az olajtartályba irányítja.

A szivattyú nyugalmi helyzetben megtartja a nyomást.

A pedál lábbal és kézzel egyaránt működtethető.

Kívánságra nagyobb térfogatú tartállyal és kettős működésű munkahengerhez alkalmas szelepekkel is szállítunk szivattyúkat.

Capacity Kapazität Kapacitás cm ³	Model Modell Modell SIMSON	A mm	B mm	C mm	D mm	E mm	H mm	J mm	K mm	L mm	M mm	Weight Gewicht Tömeg kg
2 100	AHP 2000	320	155	209	233	90	127	119	20	109	365	6,6
4 000	AHP 4000	420	240	221	380	222	139	130	20	120	420	8,9

SAFETY INSTRUCTIONS

SICHERHEITSANWEISUNGEN

BIZTONSÁGI UTASÍTÁSOK

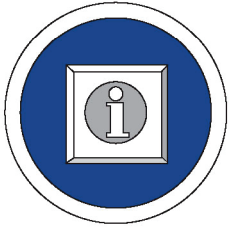

READ INSTRUCTIONS CAREFULLY
SICHERHEITSANWEISUNGEN SORGFÄLTIG LESEN
GONDOSAN OLVASSA EL A BIZTONSÁGI UTASÍTÁSOKAT



Manufacturer's ratings of load and stroke are maximum safe limits.
Good practice encourages using only 80% of these ratings.
Die vom Hersteller angegebenen Daten für Belastungen und Hub sind maximale Sicherheitsberechnungen. Es wird empfohlen, beim Einsatz der Geräte 80% der Kapazität nicht zu überschreiten.
A gyártómű által megadott terhelés és löket adatok a biztonsági számítások maximális értékeit jelentik. Ajánljuk, hogy a berendezések használatakor ne lépje túl a megadott kapacitás 80 %-t.



Place the equipment on flat and solid areas.
Hydraulikausrüstungen auf ebene und feste Fläche stellen.
A hidraulikus egységeket sík és szilárd felületre állítani kell...



Secure the load mechanically and do not operate underneath.
Last mechanisch sichern und nicht darunter arbeiten.
A terhet mechanikusan biztosítsa, és ne végezzen alatta munkát.



Optimize the supporting area of the load.
Auflagebereich der Last optimieren.
A teher felfekvését optimálisan alakítsa ki.

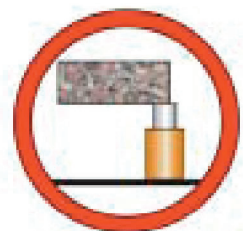

Do not expose any equipment to intense heat nor to temperatures above 65 °C.
Hydraulikausrüstungen nicht direkten Hitzequellen oder Temperaturen über 65 °C aussetzen.
Ne tegye ki a hidraulikus felszereléseket közvetlen hőforrásnak, vagy 65°C feletti hőmérsékletnek.





Use safety equipment: protection of eyes, hands and feet.
Sicherheitsausrüstung benutzen: Augen-, Hand- und Fuß-Schutz.
Viseljen védőfelszerelést: védőszemüveg, védőkesztyű és -lábbeli.



Do all the maintenance operations when equipment is at rest position.

Alle Wartungsarbeiten bei Hydraulikausrüstungen in Ruhestellung durchführen.

A hidraulikus berendezéseken minden karbantartási munkát csak kikapcsolt, nyugalmi helyzetben végezzen.



Do not exceed nominal ratings of load. Use a gauge to check pressure.

Nennbelastungen der Hydraulikausrüstungen nicht überschreiten. Last mit Manometer kontrollieren.

Ne lépje túl a hidraulikus felszerelések névleges teherbírását. Ellenőrizze a terhelést manométerrel.



WWW.NOVOTRANSZ.HU



Do not use any tool to operate manual commands.

Keine Werkzeuge zur Betätigung manueller Steuerungen benutzen.

Ne használjon semmilyen szerszámot a manuális vezérlés működtetésére.



Clean and protect equipment after use.

Hydraulikausrüstungen nach Benutzung reinigen und schützen.

A hidraulikus felszereléseket használat után tisztítsa meg és konzerválja.



Clean couplings before connecting.

Kupplungen vor dem Anschließen reinigen.

A gyorscsatlakozókat csatlakoztatás előtt tisztítsa meg.



Prevent hoses from sharp bendings and drops on them.

Schläuche nicht knicken und nichts Schweres darauf stellen oder fallen lassen.









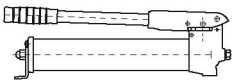

A tömlőket ne törje meg, és ne tegyen, vagy ejtsen rájuk nehéz tárgyakat.

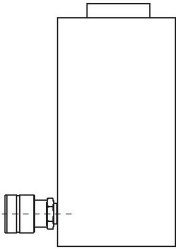
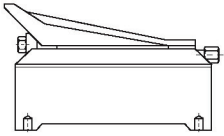
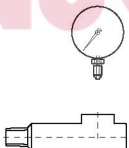

SINGLE ACTING ASSEMBLIES

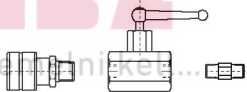
EINFACHWIRKENDE SYSTEME

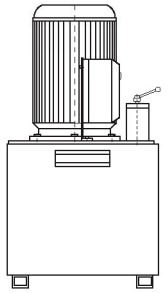
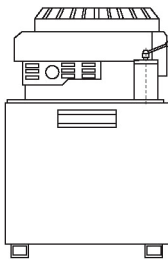
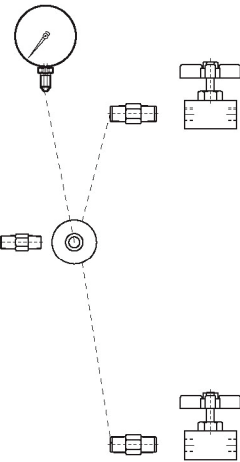
EGYIRÁNYÚ MŰKÖDÉSŰ RENDSZEREK

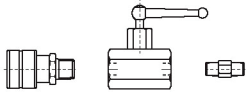
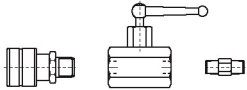
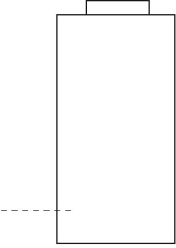
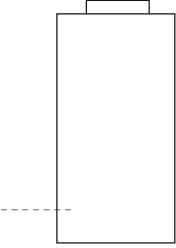
Pump Pumpe Szivattyú	Accessories Zubehör Tartozék			Cylinder Zylinder Munkahenger
Basic system / Einfaches System / Egyszerű rendszer				
				
Complete system / Komplettes System / Kompletts rendszer				
				
With several cylinders / Mit mehreren Zylindern / Több munkahengerrel				
 		 	 	 

DOUBLE ACTING ASSEMBLIES

DOPPELTWIRKENDE SYSTEME

KETTŐS MŐKŐDŐSŐ RENDSZEREK

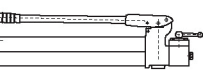
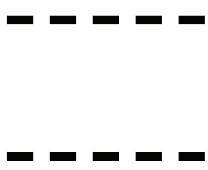
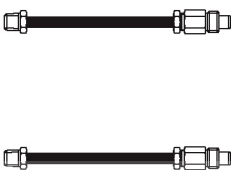
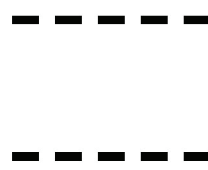
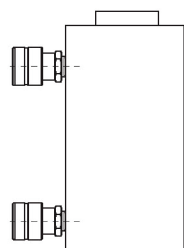
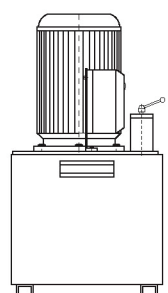
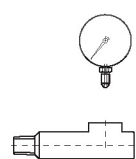
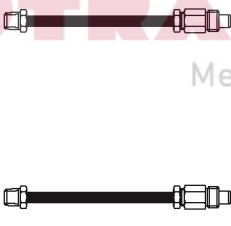
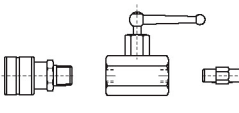
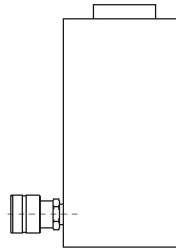
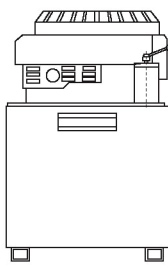
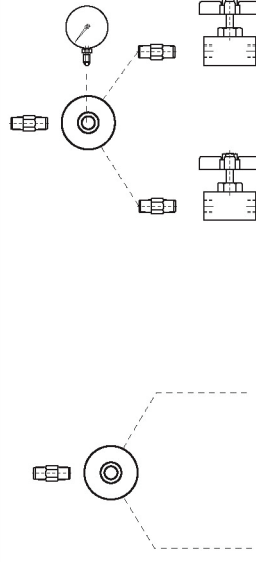
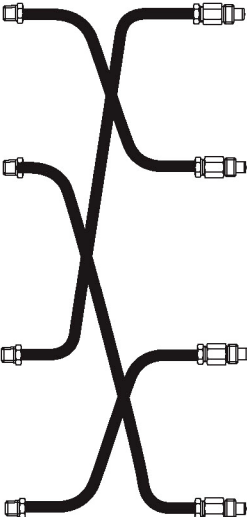
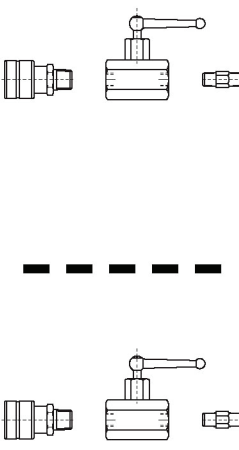
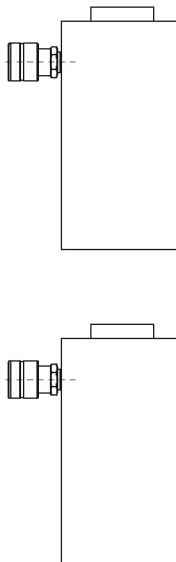
Pump Pumpe Szivattyú	Accessories Zubehőr Tartozék			Cylinder Zylinder Munkahenger
Basic system / Einfaches System / Egyszerű rendszer				
				
Complete system / Komplettes System / Kompletts rendszer				
				
With several cylinders / Mit mehreren Zylindern / Több munkahengerrel				
				

WWW.NOVOFRANSH.HU

NOVOFRANSH

Mert emelni kell...

SADDLES

DRUCKSTÜCKE

NYOMÓBETÉTEK

TILTING SADDLES / BEWEGLICHE DRUCKSTÜCKE MOZGATHATÓ NYOMÓBETÉTEK

Recommended for use under sideload forces.
Inclination of 5° is accepted.

Für den Einsatz bei seitlichen Belastungen empfohlen.
Neigung bis 5° möglich.

Oldalirányú terhelés esetén ajánlott.
Dőlés 5°-ig lehetséges.

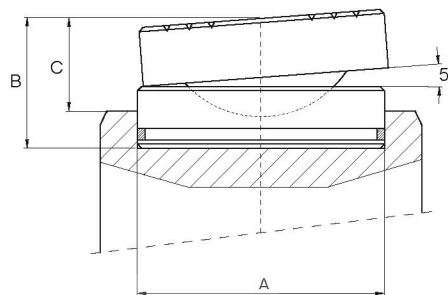

Model Modell Modell SIMSON	A mm	B mm	C mm	Weight Gewicht Tömeg kg	Cylinder Zylinder Munkahenger SIMSON
CS 0401	45	36	28	0,4	LHL 30 – LHS 30 – AC 30 – LNC 30 – AC 23
CS 0402	61	39	30	0,8	SAS 50 – SAS 75 – LHL 50 – LHS 50 – AC 50 – SAH 50 – DAH 85 – LNC 50
CS 0404	88	47	36	2,2	SAS 100 – LHL 100 – LHS 100 – AC 100 – SAH 90 – DAH 140 – LNC 100
CS 0405	111	52	40	4	SAS 140 – SAH 140 – DAH 220 – LNC 140
CS 0406	131	57	45	6	SAS 220 – SAH 200 – DAH 265 – LNC 200
CS 0408	178	67	47	13	SAH 350 – DAH 350 – DAH 430 – LNC 350
CS 0411	200	79	57	19,3	DAH 560 – DAH 670
CS 0413	250	105	75	40	SAH 560 – DAH 880 – LNC 560
CS 0414	290	140	100	72	SAH 880 – LNC 880
CS 0415	325	175	125	113	SAH 1100 – DAH 1100 – LNC 1100

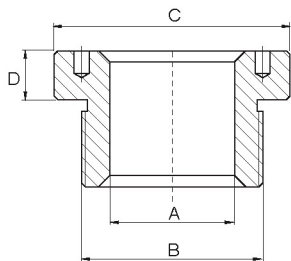

HOLLOW SADDLES / DRUCKSTÜCKE FÜR HOHLKOLBENZYLINDER NYOMÓBETÉTEK ÜREGES DUGATTYÚS MUNKAHENGEREKHEZ

Upon request, saddles without central hole are supplied for hollow cylinders.

Auf Anfrage werden Druckstücke für Hohlkolben ohne Längsbohrung geliefert.

Kérésre az üreges dugattyúk nyomóbetétjeit hosszanti furat nélkül szállítjuk.

Model Modell Modell SIMSON	A mm	B	C mm	D mm	Cylinder Zylinder Munkahenger SIMSON	Model Modell Modell SIMSON	A	B	C mm	D mm
CS 0531	19,5	M28 x 1,5	34	7	HPS 12	CS 0551	3/4"-16	M28 x 1,5	34	7
CS 0532	27	1 9/16"-16	48	8	HPS 22	CS 0552	1"-8	1 9/16"-16	48	8
CS 0533	33,4	1 13/16"-16	55	9	HPS 30 – HPD 30 – AC 30	CS 0553	1 1/4"-7	1 13/16"-16	55	9
CS 0536	54	2 3/4"-16	80	12	HPS 60 – AC 60	CS 0556	1 5/8"-5 1/2	2 3/4"-16	80	12
CS 0540	80	4"-16	116	13	HPS 100 – HPD 100 – AC 100	CS 0560	2 1/2"-8	4"-16	116	13
CS 0545	80	4 1/4"-16	135	20	HPD 150	CS 0565	2 1/2"-8	4 1/4"-16	135	20

HYDRAULIC HOSES AND COUPLINGS

HYDRAULIKSCHLÄUCHE UND -KUPPLUNGEN

HIDRAULIKA TÖMLŐK ÉS GYORSCSATLAKOZÓK

700 bar



HOSES / SCHLÄUCHE / TÖMLŐK

Work pressure / Arbeitsdruck / Üzemi nyomás **700 bar**

Oil capacity / Ölvolumen / Olajtérfogat **35 cm³/m (0,035 l/m)**

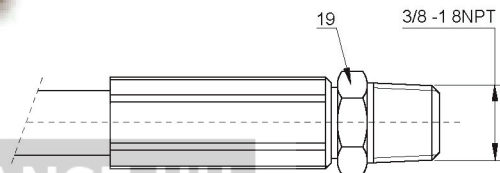

End 1 Ende 1 1. vég	End 2 Ende 2 2. vég	Pressure Druck Nyomás bar	Length / Länge / Hossz m								
3/8 NPT	3/8 NPT	700	1 m	2 m	3 m	4 m	5 m	6 m	8 m	10 m	12 m
			34301	34302	34303	34304	34305	34306	34307	34308	34309

COUPLINGS / KUPPLUNGEN / GYORSCSATLAKOZÓK

Model Modell Modell	Type Typ Típus
3050-3	Coupling 3/8" NPT female Schnellkupplung 3/8" NPT Innengewinde Gyorscsatlakozó 3/8" NPT belső menettel.
3005-3	Dust cap Staubschutz Porvédő
3010-3	Coupling 3/8" NPT male Schnellkupplung 3/8" NPT Außengewinde Gyorscsatlakozó 3/8" NPT külső menettel.
3009-3	Dust cap Staubschutz Porvédő
3/8" GGS	Adaptor NPT Adapter NPT NPT adapter
3/8" FF	Adaptor NPT Adapter NPT NPT adapter

FITTINGS AND MANIFOLDS

ANSCHLÜSSE UND VERTEILER

CSATLAKOZÁSOK ÉS ELOSZTÓK

700 bar

Upon request we can supply other accessories that fit to special requirements of threads and measures.

Wir liefern auf Anfrage weiteres Zubehör, für spezielle Anforderungen an Gewinde und Abmessungen.

Kérésre további tartozékokat is szállítunk speciális menet- és méretkövetelményeknek megfelelően.

HEXAGON NIPPLE / VERBINDUNGSNIPPEL / TOLDÓ

Model Modell Modell	A	B	C mm	D mm
FM 1102	3/8-NPT	3/8-NPT	45	19
FM 1103	3/8-NPT	3/8-NPT	66	19
FM 1104	3/8-NPT	3/8-NPT	100	22

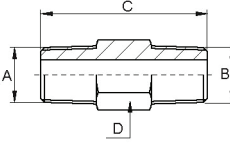

ADAPTOR / ADAPTER / ADAPTER

Model Modell Modell	A	B	C mm	D mm
FM 1112	3/8-BSP	3/8-NPT	36	26
FM 1113	3/8-NPT	1/4-BSP	36	26
FM 1114	3/8-NPT	3/8-BSP	48	28

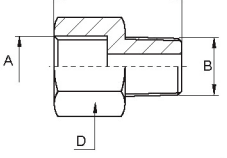

COUPLING / KUPPLUNG / GYORSCSATLAKOZÓ

Model Modell Modell	A	B	C mm	D mm
FM 1142	3/8-NPT	3/8-BSP	45	26
FM 1143	3/8-NPT	3/8-NPT	45	26

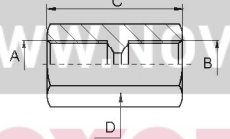

PLUG / STOPFEN / ZÁRÓDUGÓ

Model Modell Modell	A	C mm	D mm
FM 1182	3/8-NPT	24	18
FM 1183	1/2-NPT	28	22

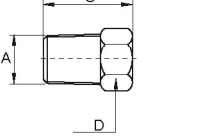

ADAPTOR ELBOW / WINKELADAPTER / DERÉKSZÖG-ADAPTER

Model Modell Modell	A	B	C mm	D mm
FM 1511	3/8-NPT	3/8-BSP	51	30
FM 1512	3/8-NPT	3/8-NPT	51	30

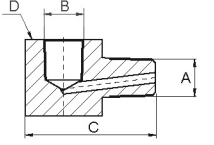

ELBOW / WINKELSTÜCK / KÖNYÖK

Model Modell Modell	A	B mm	C mm	D mm
FM 1202	3/8-NPT	38	25	12,5

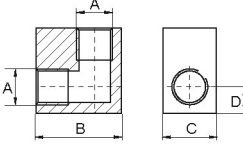

TEE / T-VERSCHRAUBUNG / T-CSAVARKÖTÉS

Model Modell Modell	A	B mm	C mm	D mm
FM 1242	3/8-NPT	38	25	12,5

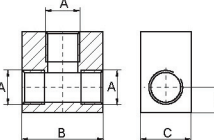

CROSS / KREUZVERSCHRAUBUNG / KERESZTCSAVARFKÖTÉS

Model Modell Modell	A	B mm	C mm	D mm
FM 1282	3/8-NPT	48	25	24

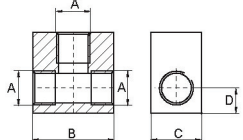

GAUGE ADAPTOR / MANOMETERADAPTER / MANOMÉTERADAPTER

Model Modell Modell	A	B	C mm	D mm
FM 1501	3/8-NPT	3/8-BSP	117	35

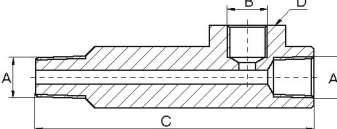

MANIFOLDS / VERTEILER / ELOSZTÓ

Model Modell Modell	A	B	C mm	D mm	Ports Ausgänge Kimenetek
FM 1602	3/8-NPT	3/8-BSP	45	19	2
FM 1604	3/8-NPT	3/8-BSP	66	19	4
FM 1606	3/8-NPT	3/8-BSP	100	22	6

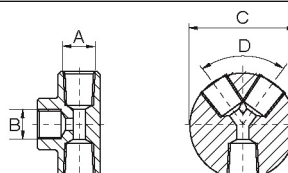

FLOW CONTROL VALVES

DURCHFLUSS-STEUERVENTILE

ÁTFOLYÁSVEZÉRLŐ SZELEPEK

700 bar

All valves are rated for 700 bar operating pressure.

All connections for oil have 3/8"-NPT taper thread to prevent leakage.

Alle Ventile sind für einen Arbeitsdruck von 700 bar ausgelegt.

Alle Ölöffnungen haben zur Vorbeugung von Leckagen 3/8" NPT konische Gewinde.

Az összes szelep 700 bar üzemi nyomásra méretezett.

Az összes olajbevezető nyílás a szivárgás megelőzése érdekében 3/8" NPT kúpos menettel rendelkezik.

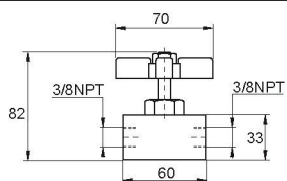
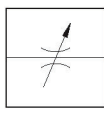
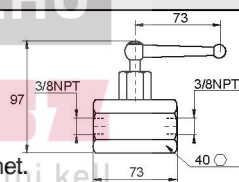
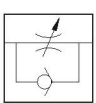
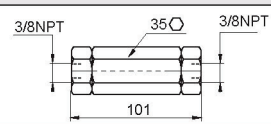
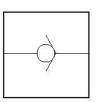
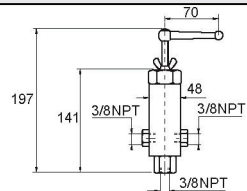
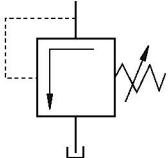
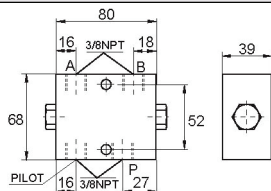
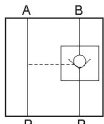
Model Modell Modell	Snubber valve Kreislauf-Sperrventil Áramlás elzáró szelep		Symbol szimbólum
FVU 51	Used for flow control or load holding. Also suitable for gauge snubbing. Zur Steuerung der Durchflußmenge und zum Halten der Last. Auch zum Schutz der Manometer geeignet. Az átfolyási mennyiség szabályozásához és a teher megtartásához. A manométer védelmére is alkalmas.		
Model Modell Modell	Manually operated check valve Manuelles Rückschlagventil Manuális visszacsapó szelep		Symbol szimbólum
FVU 52	Closed permits the flow to pass in one direction only. Connected to a ram, the load is automatically sustained. Geschlossen gestattet es den Öldurchlauf nur in eine Richtung. Hält die Last. Zárt állapotban csak egy irányba engedí áramlani az olajat. Megtartja a terhet.		
Model Modell Modell	Check valve Rückfluß-Sperrventil Visszáram elzáró szelep		Symbol szimbólum
FVU 55	Permits the flow to pass in one direction only. Gestattet den Öldurchlauf nur in eine Richtung. Csak egy irányba engedí áramlani az olajat.		
Model Modell Modell	Pressure relief valve Druckregelventil Nyomásszabályozó szelep		Symbol szimbólum
FVU 56	To limit the pressure in the hydraulic circuit. From 50 to 700 bar. It is available with a 0.9 m return line hose kit. Begrenzt den Druck. Von 50 bis 700 bar einstellbar. Wird mit 0,9 m Rückleitungsschlauch geliefert. Korlátozza nyomást. 50 és 700 bar között állítható. 0,9 m visszafolyó tömlővel szállítjuk.		
Model Modell Modell	Pilot operated check valve Vorgesteuertes Rückschlagventil Elővezérelt visszacsapó szelep		Symbol szimbólum
FVU 57	Used normally with double-acting cylinders where the pilot port receives pressure from the retract line. Normalerweise bei doppelwirkenden Zylindern benutzt, wo es vor einem Druckabfall des Kreislaufes schützt. Rendes körülmények között kettős működési munkahengerekhez használatos, ahol a köráramot védi a nyomáseséstől.		

GAUGE

MANOMETER

MANOMÉTER

700 bar



WWW.NOVOTRANSZHU

NOVOTRANSZHU

Mert emelni kell...

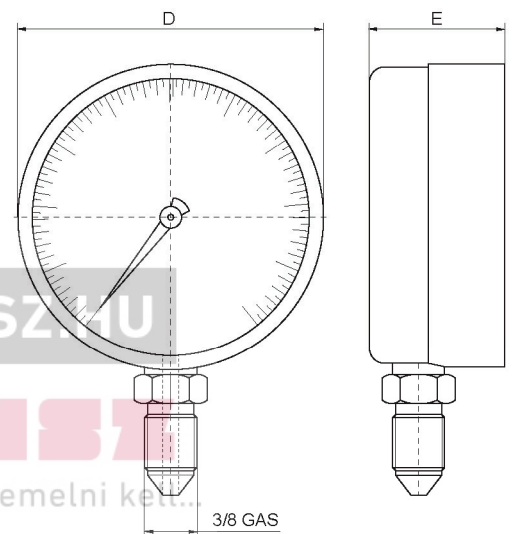

Accuracy of full scale: $\pm 2\%$.

Gauge adaptor, see page 36.

Skalengenauigkeit: $\pm 2\%$.

Manometeradapter, siehe Seite 36.

Skála pontosság: $\pm 2\%$.

Manométer adapter lásd a 36. oldalt.

Used with: Zu Benutzen mit: Mihez alkalmas:	Type Typ Típus	kg/cm ²	Model Modell Modell SIMSON	Scale Skala Skála	D mm	E mm	Glycerine Glyzerin Glicerín
All Cylinders / Allen Zylindern / Összes munkahenger		0-700	MA 10008	20	80	35	●
All Cylinders / Allen Zylindern / Összes munkahenger		0-700	MA 10010	10	100	35	●
5 & 10 Tn.	Cylinders / Zylinder / Mukahenger	0-4 / 0-10	MB 00410	-	100	35	
15 & 23 Tn.	Cylinders / Zylinder / Mukahenger	0-15 / 0-20	MB 01610	-	100	35	
30 & 50 Tn.	Cylinders / Zylinder / Mukahenger	0-30 / 0-50	MB 03010	-	100	35	
75 & 100 Tn.	Cylinders / Zylinder / Mukahenger	0-75 / 0-100	MB 07510	-	100	35	
150 & 200 Tn.	Cylinders / Zylinder / Mukahenger	0-150 / 0-200	MB 15010	-	100	35	
5 & 10 Tn.	Cylinders / Zylinder / Mukahenger	0-4 / 0-10	MC 00410	-	100	35	●
15 & 23 Tn.	Cylinders / Zylinder / Mukahenger	0-16 / 0-22	MC 01610	-	100	35	●
30 & 50 Tn.	Cylinders / Zylinder / Mukahenger	0-30 / 0-50	MC 03010	-	100	35	●
75 & 100 Tn.	Cylinders / Zylinder / Mukahenger	0-75 / 0-100	MC 07510	-	100	35	●
150 & 200 Tn.	Cylinders / Zylinder / Mukahenger	0-150 / 0-200	MC 15010	-	100	35	●